

VITO

AGRO



VIRR52E

- PT** ROÇADORA COM RODAS EKO
- ES** DESBROZADORA CON RUEDAS EKO
- EN** WHEELED BRUSH CUTTER EKO
- FR** DÉBROUSSAILLEUSE À ROUES EKO

**MANUAL DE
INSTRUÇÕES**
MANUAL DE INSTRUCCIONES
INSTRUCTION MANUAL
MODE D'EMPLOI

ÍNDICE

PT

DESCRIÇÃO DA ROÇADORA E CONTEÚDO DA EMBALAGEM	5
INSTRUÇÕES GERAIS DE SEGURANÇA E UTILIZAÇÃO	7
Geral	7
Abastecimento e manuseamento da gasolina	7
Transporte da roçadora	8
Antes de começar a trabalhar	8
Durante o trabalho	8
Manutenção e limpeza	9
Armazenamento no caso de períodos de paragem mais longos	10
Assistência Técnica	10
INSTRUÇÕES DE MONTAGEM	10
Montagem das rodas	10
Montagem do braço de ligação na base da roçadora	10
Montagem do guiador no braço de ligação	11
Montagem do motor na base da roçadora	11
Montagem do tubo de suporte do veio	11
Montagem do disco de corte	11
INSTRUÇÕES DE FUNCIONAMENTO	11
Arranque do motor	11
Paragem do motor	12
Regulação da velocidade de rotação do motor	12
Utilização dos discos de corte	12
Combustível	13
INSTRUÇÕES DE MANUTENÇÃO	13
Afiar discos de corte	13
Limpeza do filtro do ar	13
Limpeza do filtro de combustível	13
Verificação e substituição da vela de ignição	14
Armazenamento e limpeza	14
PROTEÇÃO DO MEIO AMBIENTE	15
APOIO AO CLIENTE	15

PLANO DE MANUTENÇÃO	16
PERGUNTAS FREQUENTES / RESOLUÇÃO DE PROBLEMAS	17
CERTIFICADO DE GARANTIA	18
DECLARAÇÃO DE CONFORMIDADE	18

ES

DESCRIPCIÓN DEL APARATO Y CONTENIDO DEL EMBALAJE	19
INSTRUCCIONES GENERALES DE SEGURIDAD Y UTILIZACIÓN	21
General	21
Repostaje y manejo de gasolina	21
Transporte de la desbrozadora con ruedas	22
Antes de empezar a trabajar	22
Durante el trabajo	22
Mantenimiento y limpieza	23
Almacenamiento en caso de paradas más prolongadas	24
Asistencia Técnica	24
INSTRUCCIONES DE MONTAJE	24
Ruedas	24
Montaje de la columna en la base	24
Montaje del manillar en la columna	25
Montaje del motor en la base	25
Montaje del tubo de soporte del eje	25
Disco	25
INSTRUCCIONES DE FUNCIONAMIENTO	25
Arranque del motor	25
Parada do motor	26
Ajuste de la velocidad del motor	26
Utilización de los discos de corte	26
Combustible	27
INSTRUCCIONES DE MANTENIMIENTO	27
Afiar los discos de corte	27
Limpeza del filtro de aire	27
Limpeza del filtro de combustible	27

Comprobación y cambio de la bujía.....	28	Fuel filter cleaning	41
Almacenamiento y limpieza	28	Checking and changing the spark plug.....	42
PROTECCIÓN DEL MEDIO AMBIENTE.....	29	Storage and cleaning.....	42
ATENCIÓN AL CLIENTE.....	29	ENVIRONMENTAL POLICY	43
PLAN DE MANTENIMIENTO	30	CUSTOMER SERVICE	43
PREGUNTAS FRECUENTES / RESOLUCIÓN DE PROBLEMAS	31	MAINTENANCE SCHEDULE.....	44
CERTIFICADO DE GARANTÍA.....	32	FREQUENTLY ASKED QUESTIONS/ TROUBLESHOOTING....	45
DECLARACIÓN DE CONFORMIDAD	32	WARRANTY CERTIFICATE	46
EN		DECLARATION OF CONFORMITY.....	46
<hr/>			
APPLIANCE DESCRIPTION AND PACKAGING CONTENT	33	FR	
GENERAL SAFETY AND USE INSTRUCTIONS	35	DESCRIPTION DE L'APPAREIL ET CONTENU DE L'EMBALLAGE	47
General.....	35	INSTRUCTIONS GÉNÉRALES DE SÉCURITÉ ET D'UTILISATION	49
Petrol fuelling and handling	35	Règles générales.....	49
Wheeled brush cutter transport	36	Ravitaillement et manipulation d'essence	49
Before you start operating.....	36	Transport de la débroussailleuse	50
While operating.....	36	Avant de commencer à travailler.....	50
Maintenance and cleaning.....	37	Au cours du travail.....	50
Long-term storage	38	Entretien et nettoyage.....	51
Technical assistance	38	Stockage en cas d'arrêt prolongé.....	52
ASSEMBLY INSTRUCTIONS	38	Assistance technique.....	52
Wheels	38	INSTRUCTIONS DE MONTAGE	52
Assembling the column to the base frame.....	38	Roues.....	52
Assembling the handlebar to the column	39	Montage de la colonne au châssis de base de la débroussailleuse	52
Assembling the engine to the base frame	39	Montage du guidon sur la colonne.....	53
Shaft support tube.....	39	Montage du moteur sur la base de la débroussailleuse	53
Blade	39	Tube de support de l'arbre.....	53
OPERATING INSTRUCTIONS.....	39	Lame.....	53
Starting the engine	39	INSTRUCTIONS DE FONCTIONNEMENT	53
Stopping the engine	40	Démarrage du moteur.....	53
Adjusting the engine speed	40	Arrêt du moteur	54
Using the blade.....	40	Réglage de la vitesse de rotation du moteur	54
Fuel.....	41	Utilisation des lames	54
MAINTENANCE INSTRUCTIONS	41		
Sharpening the blades	41		
Air filter cleaning.....	41		

Carburant.....	55
INSTRUCTIONS D'ENTRETIEN.....	55
Affûtage des lames	55
Nettoyage du filtre à air.....	55
Nettoyage du filtre de carburant	55
Contrôle et remplacement de la bougie d'allumage .	56
Stockage et nettoyage.....	56
PROTECTION DE L'ENVIRONNEMENT	57
SERVICE CLIENT.....	57
PROGRAMME D'ENTRETIEN.....	58
FOIRE AUX QUESTIONS/ DÉPANNAGE	59
CERTIFICAT DE GARANTIE	60
DÉCLARAÇÃO DE CONFORMITÉ.....	60
DECLARAÇÃO DE CONFORMIDADE.....	61

DESCRIÇÃO DA ROÇADORA E CONTEÚDO DA EMBALAGEM

Roçadora com rodas 52cc EKO – VIRR52E

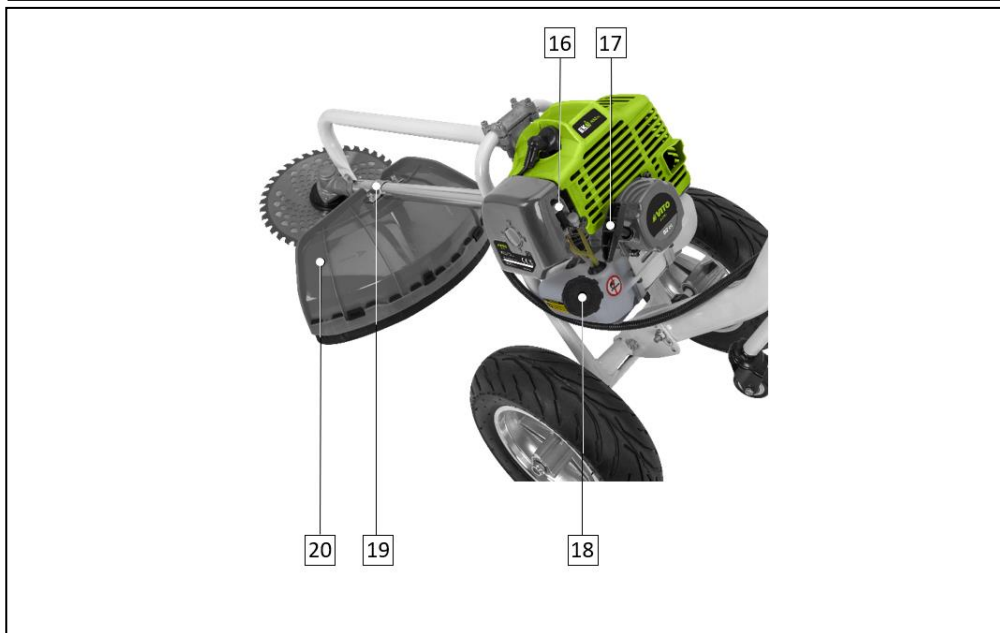

Lista de Componentes	
1	Disco de corte
2	Suporte dos acessórios de corte
3	Tubo do veio de rotação
4	Tubo de suporte do veio
5	Fixação do tubo de suporte do veio
6	Cachimbo e vela de ignição
7	Acelerador
8	Interruptor "ON/OFF"
9	Punho
10	Guiador
11	Braço de ligação
12	Filtro de ar
13	Cone embraiagem
14	Base da roçadora
15	Roda
16	Alavanca do estrangulador
17	Pega do starter
18	Depósito de combustível
19	Suporte de fixação da proteção dos acessórios de corte
20	Proteção dos acessórios de corte

Conteúdo da Embalagem	
1	Roçadora com rodas 52cc EKO
1	Disco de corte
1	Base de apoio dos acessórios de corte
1	Tampa da fixação dos acessórios de corte
1	Porca de fixação dos acessórios de corte
1	Jogo de parafusos
2	Chave sextavada (4/5 mm)
1	Chave de boca (8/10 mm)
1	Chave de boca (13/15 mm)
1	Chave de fenda/Philips
1	Chave para vela de ignição
1	Recipiente para mistura de combustível
1	Estojo para ferramentas
1	Manual de instruções

Especificações Técnicas	
Motor:	Combustão 2T
Potência [cv kW]:	2.15 1.6
Cilindrada [cc]:	52
Rotação [rpm]:	8500
Combustível:	Mistura - 1:40
Depósito de Combustível [L]:	1
Autonomia [h]:	1.5
Comprimento do tubo do eixo [mm]:	500
Diâmetro do tubo do eixo [mm]:	26
Largura de corte do disco [mm]:	255
Nível de pressão sonora (L_{pA}) [dB(A)]:	100
Nível de potência sonora (L_{WA}) [dB(A)]:	114
Peso do produto [Kg]:	13.5
Dimensões do produto [mm]:	1200 x 430 x 1030

Simbologia



Alerta de segurança ou chamada de atenção.



Para reduzir o risco de lesões, o utilizador deve ler o manual de instruções.



Proibição de fazer lume e de fumar.



Perigo de fogo ou explosão.



Perigo de queimadura.



Perigo de ferimentos.





Respeite a distância de segurança.



Embalagem de material reciclado.

INSTRUÇÕES GERAIS DE SEGURANÇA E UTILIZAÇÃO

 Ao utilizar roçadoras e equipamentos agrícolas deve considerar determinadas medidas básicas de segurança, de modo a evitar o risco de incêndio, choques elétricos e acidentes pessoais.

 Leia sempre as instruções de segurança, funcionamento e manutenção antes de começar a utilizar a sua roçadora ou ferramenta agrícola. Guarde o manual de instruções para futuras consultas.

Geral

Estas medidas preventivas são imprescindíveis para a sua segurança, utilize a roçadora sempre com cuidado, consciente da responsabilidade e tendo em consideração que o utilizador é responsável por eventuais acidentes causados a terceiros ou aos seus bens.

A roçadora, incluindo todos os acessórios acopláveis só pode ser utilizada por pessoas que tenham lido o manual de instruções e estejam familiarizadas com o manuseamento. Antes da primeira utilização, o utilizador deve obter instruções adequadas e práticas. O utilizador deve ser instruído pelo vendedor ou por outra pessoa competente sobre a utilização da roçadora. O manual de instruções é parte integrante na roçadora e tem que ser sempre fornecido.

Familiarize-se com os dispositivos de comando, assim como com a utilização da roçadora. O utilizador tem de saber, nomeadamente, como parar rapidamente a roçadora e o motor de combustão.

Utilize a roçadora agrícola só se estiver em boas condições físicas e psíquicas. Não utilize roçadoras agrícolas se estiver cansado ou sob o efeito de álcool, drogas ou medicamentos.

Se sofrer de algum problema de saúde, informe-se junto do seu médico sobre a possibilidade de trabalhar com a roçadora.

 Pessoas que utilizem dispositivos cardíacos (pacemakers) não devem utilizar este tipo de roçadora nem permanecer junto das mesmas sem aconselhamento médico.

O sistema de ignição desta roçadora produz um pequeno campo eletromagnético. Não se pode excluir completamente a influência sobre alguns implantes médicos ativos ou passivos. Para reduzir o risco de lesões graves ou fatais, pessoas com implantes cardíacos devem consultar o médico e o fabricante do implante antes de utilizar a roçadora.

Nunca permita a utilização da roçadora por crianças, pessoas com capacidades físicas, sensoriais ou mentais limitadas, pessoas com falta de experiência e conhecimento da roçadora ou outras pessoas que não estejam familiarizadas com as instruções de utilização.

 Esta roçadora apenas pode ser utilizada conforme descrito neste manual de instruções. Não é permitida qualquer outra utilização, que possa ser perigosa e provoque ferimentos no utilizador ou danos na roçadora.

Por motivos de segurança, é proibida qualquer alteração à roçadora além da montagem de acessórios autorizados pelo fabricante. Qualquer alteração efetuada anula o direito à garantia.

Poderá obter informações sobre os acessórios autorizados junto do seu distribuidor oficial VITO.

Abastecimento e manuseamento da gasolina

A gasolina é tóxica e altamente inflamável. Guarde a gasolina apenas em recipientes previstos e homologados para esse efeito. Nunca utilize garrafas ou semelhantes para remover ou armazenar produtos de serviço, como, por exemplo, combustível. Alguém, em particular as crianças, poderá ser levado por engano a bebê-las.

Enrosque e aperte sempre as tampas do reservatório e recipientes de abastecimento de combustível. Assim reduz-se o risco de derrame de combustível. As tampas com defeito devem ser substituídas.

 Mantenha a gasolina afastada de faíscas, chamas, fontes de calor ou outras fontes de ignição. Não fume junto a recipientes e roçadoras com gasolina, nem durante o processo de abastecimento.

Reabasteça e esvazie o depósito de combustível da roçadora apenas ao ar livre. O abastecimento de gasolina deve ser realizado antes do motor de combustão ser ligado e com a roçadora colocada no chão, numa superfície nivelada.

Antes de reabastecer, desligue o motor, deixe-o arrefecer e abra a tampa com cuidado, de forma a dissipar lentamente a sobrepressão existente no interior do reservatório.

Não encha o depósito de combustível demasiado. No sentido de permitir que o combustível tenha espaço para se expandir, nunca adicione combustível acima do rebordo inferior do bocal de enchimento. Adicionalmente, respeite as indicações de utilização do motor de combustão.

Caso transborde gasolina, limpe imediatamente qualquer combustível derramado. O motor de combustão apenas deve ser ligado depois da superfície suja com gasolina ser limpa. Dever-se-á evitar qualquer tentativa de ignição até que os vapores da gasolina se tenham volatilizado (secar com pano).

Se a gasolina tiver entrado em contacto com o vestuário, este tem de ser mudado.

Transporte da roçadora

Não transporte a roçadora com o motor de combustão a funcionar. Antes do transporte, desligue o motor de combustão e espere até que os acessórios de corte parem por completo.

Transporte sempre a roçadora com o motor de combustão frio e sem combustível. Assim evita derrames de combustível durante o transporte.

Durante o transporte fixe a roçadora e coloque a proteção do disco.

Antes de começar a trabalhar

Certifique-se de que a roçadora apenas é utilizada por pessoas familiarizadas com o manual de utilização.



Verifique a estanquidade do sistema de combustível, particularmente as peças visíveis como, por exemplo, o depósito, a tampa do depósito, as uniões das mangueiras flexíveis e a bomba manual de combustível do carburador. Em caso de fugas ou danos, não ligue o motor de combustão e solicite a reparação da roçadora a um distribuidor oficial.

Tenha atenção à área onde vai utilizar a roçadora e verifique a existência de obstáculos (rochas, tocos de árvores, raízes, valas), objetos (fios enrolados, peças de metal) ou pedras soltas. Caso não seja possível remover os objetos ou obstáculos, marque-os para que não entrem em contato com os acessórios de corte durante a utilização da roçadora.

Antes de colocar a roçadora em funcionamento:

- Efetue uma revisão de modo a garantir a correta montagem da roçadora e a garantir as questões de segurança e o rendimento da roçadora;
- Verifique se o cachimbo (conector de ligação) está devidamente ligado à vela de ignição;
- Verifique se os dispositivos de segurança estão em perfeitas condições e se funcionam corretamente. Nunca utilize a roçadora se os dispositivos de segurança estiverem em falta, danificados ou gastos;
- Verifique se a pega de transporte e os acessórios de fixação estão em perfeito estado e devidamente montados;
- Substitua as peças avariadas, bem como todas as restantes peças usadas e danificadas;
- Após a montagem dos acessórios e antes de utilizar a roçadora, faça um ensaio à velocidade máxima sem carga durante algum tempo. Verifique se existem desalinhamentos nas peças móveis ou qualquer outra condição que possa afetar a operação da roçadora. Verifique se todas as peças móveis rodam suavemente, sem ruídos anormais;
- Realize todos os ajustes e trabalhos necessários. Caso tenha dúvidas ou dificuldades dirija-se ao seu distribuidor oficial VITO;
- Tenha em conta as normas municipais sobre as horas em que é permitido usar roçadoras com motor de combustão e o nível de ruído permitido.

Durante o trabalho



Mantenha terceiros afastados da área de operação da roçadora, pelo menos a 15m de distância. Nunca trabalhe enquanto estiverem animais ou pessoas, em particular crianças, na zona de risco. Durante a utilização da roçadora podem ser projetadas partículas a grande velocidade que podem provocar ferimentos.

Mantenha também a distância de segurança, relativamente a objetos (veículos e vidros) de modo a evitar danos materiais.

Quando trabalham duas ou mais pessoas simultaneamente na mesma área, devem ser mantidas as distâncias de segurança para evitar acidentes e ferimentos.

Trabalhe apenas à luz do dia ou com boa iluminação artificial. Não utilize a roçadora à noite ou sempre que não seja possível ter uma visão clara da área de trabalho.

Nunca trabalhe com a roçadora quando ocorrerem condições meteorológicas desfavoráveis, como por exemplo, denso nevoeiro, chuva ou vento forte, tempestades ou ocorrência de relâmpagos.

Durante a operação, caminhe em frente a passo e observe a área do disco ou da cabeça de corte com fio de nylon. Evite andar para trás, assim reduz o perigo de tropeçamento.

Durante a utilização da roçadora, coloque-se numa posição estável e mantenha sempre o equilíbrio. Não utilize a roçadora em superfícies escorregadias, irregulares ou instáveis, nem em terrenos acidentados.



Mantenha todas as partes do seu corpo afastadas do acessório de corte durante a utilização da roçadora.

Utilize sempre vestuário e equipamento de proteção pessoal. O uso de viseira ou óculos de proteção, máscara anti poeira, proteção auricular, calçado de segurança antiderrapante, roupa de manga comprida, luvas, capacete e caneleiras para as pernas, nas condições apropriadas, reduz o risco de lesões.

A roupa usada durante a utilização da roçadora deve ser adequada, justa e fechada, por exemplo, um fato combinado. Não use roupa larga nem bijuteria. Mantenha o cabelo, a roupa e as luvas afastados das peças móveis.

Durante o trabalho, utilize sempre calçado resistente com sola antiderrapante e que cubra totalmente o pé. Nunca trabalhe descalço ou com sandálias.



Em caso de enjoos, dores de cabeça, problemas de visão (por exemplo, redução do campo de visão), problemas de audição, tonturas, redução da capacidade de concentração, pare imediatamente o trabalho. Estes sintomas podem ser provocados devido a concentrações de gases de escape demasiado elevadas.

O motor de combustão produz gases de escape venenosos assim que começa a trabalhar. Esses gases contêm monóxido de carbono tóxico, um gás incolor e inodoro, bem como outras matérias nocivas. O motor de combustão nunca pode ser colocado em funcionamento em espaços fechados ou mal arejados.

Durante a utilização da roçadora, planeie intervalos de descanso e evite utilizar a roçadora por longos períodos. As vibrações permanentes são prejudiciais à saúde.

Nunca tente remover o material enrolado nos acessórios de corte e respetivas proteções enquanto o motor estiver a funcionar ou o equipamento de corte a rodar. Pare o motor e aguarde a paragem dos acessórios de corte antes de remover o material enrolado em torno do eixo do disco ou da cabeça e corte com fio de nylon e das proteções.



Uma grande carga de vibrações pode causar danos aos sistemas circulatório e nervoso, especialmente em pessoas com problemas circulatórios. Consulte um médico, caso ocorram sintomas que possam ser causados por vibrações. Entre estes sintomas, que ocorrem principalmente nos dedos, mãos ou pulsos, incluem-se por exemplo, perda de sensibilidade, dores, fraqueza muscular, descoloração da pele ou sensação de formigamento desagradável.

Os dispositivos de comando e de segurança instalados na roçadora não podem ser retirados nem inibidos.

Manutenção e limpeza

Durante a realização de trabalhos de limpeza, ajuste, reparação ou manutenção, utilize sempre luvas e coloque a roçadora num piso firme e plano.



Afaste o cachimbo da vela de ignição, dado que uma faísca de ignição inadvertida pode provocar queimaduras ou choques elétricos. Um contacto inadvertido da vela de ignição com o cachimbo da vela pode originar um arranque involuntário do motor de combustão.



Deixe a roçadora arrefecer em particular antes de efetuar trabalhos de manutenção na área do motor de combustão, do coletor de escape e do silenciador. Podem ser atingidas temperaturas de 80°C e superiores.

Verifique frequentemente a roçadora, especialmente antes do armazenamento (por exemplo, antes do período de inverno), quanto a desgaste e danos.

Substitua imediatamente as peças gastas ou danificadas, por motivos de segurança, de modo que a roçadora esteja sempre em condições de funcionamento seguro.

Limpeza:

A roçadora tem de ser cuidadosamente limpa na sua totalidade após ser utilizada.

Limpe o motor à mão (evite introduzir água no filtro de ar e no escape). Evite molhar os controlos e outros equipamentos/acessórios difíceis de secar (a água estimula o aparecimento de corrosão e ferrugem);

Não utilize produtos de limpeza agressivos. Estes produtos podem danificar plásticos e metais, prejudicando o funcionamento seguro da sua roçadora.

De modo a evitar riscos de incêndio, as áreas das aberturas de ar de refrigeração, das alhetas de refrigeração e do escape deverão permanecer isentas de resíduos inflamáveis.

Trabalhos de manutenção:

Apenas podem ser realizados trabalhos de manutenção descritos neste manual de instruções, todos os restantes trabalhos deverão ser executados por um distribuidor oficial.

Utilize apenas acessórios, óleos ou lubrificantes autorizados pela VITO. Caso contrário, poderão ocorrer ferimentos ou danos na roçadora. Em caso de dúvidas, deverá dirigir-se a um distribuidor oficial.

Por motivos de segurança, os componentes de condução de combustível (mangueiras, depósito, tampa do depósito e ligações) devem ser verificados regularmente, de forma a detetar danos e locais com fugas. Se necessário, deverão ser substituídos por distribuidor oficial.

Mantenha os autocolantes de advertência e de indicação sempre limpos e legíveis.

Mantenha todas as porcas e parafusos bem apertados, para que a roçadora esteja em condições de funcionar com segurança.

Se retirar componentes ou dispositivos de segurança para efetuar trabalhos de manutenção, estes deverão ser imediatamente recolocados de forma correta.

Armazenamento no caso de períodos de paragem mais longos

Nunca guarde a roçadora com gasolina no depósito dentro de um edifício. Os vapores de gasolina que se formam podem entrar em contacto com chamas ou faíscas e inflamar-se.

Guarde a roçadora num local seco, com o depósito vazio e a reserva de combustível num compartimento bem fechado e bem ventilado. Evite locais com elevada humidade de modo a evitar o aparecimento de corrosão e ferrugem.

Limpe minuciosamente a roçadora antes do armazenamento, nomeadamente, no período de inverno. Armazene a roçadora em estado operacional.

Certifique-se de que a roçadora está protegida contra uma utilização indevida (por exemplo, por crianças).

Assistência Técnica

A sua roçadora deve ser reparada apenas pelo serviço de assistência técnica da marca, ou por pessoal qualificado, apenas com peças de substituição originais.

INSTRUÇÕES DE MONTAGEM

Montagem das rodas

Insira as rodas (15) nos veios da base da roçadora (14) e aperte com uma porca.

Ter em atenção ao sentido de rotação das rodas. Não aperte demasiado as porcas de modo a evitar que as rodas fiquem presas.

Montagem do braço de ligação na base da roçadora

A extremidade do braço (11) onde se situa a roda de apoio é a que deve ligar na base da roçadora (14).

1. Alinhe a furação do braço de ligação (11) com a furação da base da roçadora (14);
2. Insira um parafuso e aperte com uma porca;
3. Insira o parafuso de manípulo numa das furações de ajuste e aperte com uma porca;
4. Coloque a extremidade da mola da roda de apoio no furo de menor dimensão.

Montagem do guiador no braço de ligação

1. Alinhe a furação do guiador (10) com a furação do braço de ligação (11);
2. Insira um parafuso e aperte com uma porca;
3. Insira um parafuso de manípulo numa das furações de ajuste e aperte com uma porca.

Montagem do motor na base da roçadora

1. Alinhe as furações do motor com as furações da base (14) (do lado do guiador);
2. Alinhe as furações do cone de embraiagem (13) com as furações da base;
3. Insira os 4 parafusos nas furações do cone de embraiagem e aperte no motor.

Montagem do tubo de suporte do veio

Insira o tubo (4) na fixação (5) e aperte com dois parafusos.

A outra extremidade é segura por uma anilha colocada no tubo do veio (3). Aperta com um parafuso e uma porca.

Montagem do disco de corte

Verifique o estado do disco antes de ser montado na roçadora. Se estiver danificado (rachado, dobrado ou partido) substitua-o.

1. Coloque a base de apoio no parafuso de rotação no suporte dos acessórios de corte (2);
2. Introduza uma das chaves sextavadas ou a chave de fenda no furo do suporte dos acessórios de fixação e na base de apoio dos acessórios de corte, para bloquear o parafuso de rotação (2);
3. Coloque o disco de corte (1) na base de apoio. Verifique se o disco está instalado com o gume no sentido do movimento de rotação;
4. Coloque a tampa e aperte a porca de fixação do disco no sentido anti-horário, com a chave fornecida;
5. Retire a chave do suporte dos acessórios.

INSTRUÇÕES DE FUNCIONAMENTO

Durante a utilização da roçadora deve ter em consideração alguns cuidados e procedimentos de utilização, de modo a evitar acidentes, danos e aumentar a eficiência da roçadora:

- Garanta que efetua o arranque da roçadora a uma distância superior a 3m do local de abastecimento;
- Segure sempre a roçadora com as duas mãos;
- Mantenha os acessórios de corte abaixo do nível da cintura, assim reduz o risco de ser atingido por objetos projetados durante a operação.
- Não utilize a roçadora para cortar ramos ou troncos de madeira. Caso tente cortar troncos acima da dimensão recomendada pode acontecer o retrocesso da roçadora e provocar acidentes ao utilizador;
- Quando a roçadora está a funcionar ao ralenti, o acessório de corte não está a rodar. Caso contrário, contacte a assistência técnica para realizar uma inspeção e resolver o problema;
- Se você ouvir um ruído incomum ou a roçadora vibrar de forma anormal, pare de trabalhar e identifique a causa;
- Nunca utilize a roçadora sem a proteção dos acessórios de corte colocada.

Arranque do motor

1. Feche o ar. Desloque a alavanca do estrangulador (16) até encostar em cima. Se o motor estiver morno ou a temperatura do ar for elevada, não feche o ar;
2. Pressione a bomba do carburador várias vezes até a bomba ficar cheia de gasolina. Verifique se o tubo de combustível está cheio, nessa altura o carburador está com combustível;
3. Coloque o interruptor "ON/OFF" (8) na posição "ON";
4. Segure a roçadora com uma mão e puxe a pega do starter (17). Puxe lentamente, até sentir alguma resistência, depois puxe com força até o motor começar a funcionar;
5. Após o arranque do motor, a roçadora fica a funcionar a uma velocidade intermédia entre o ralenti e a velocidade máxima;
6. Alguns segundos depois do arranque, abra o ar. Desloque a alavanca do estrangulador até encostar em baixo.



Quando a pega do starter volta à posição de origem, a mão e o braço poderão ser deslocados de forma rápida em direção ao motor de combustão.



Deixe o motor aquecer ao ralenti durante alguns segundos, antes de o utilizar.

Paragem do motor

1. Liberte o acelerador (7) e coloque interruptor "ON/OFF" (8) na posição "OFF".

No caso de perigo iminente ou emergência, pare imediatamente o motor. Coloque o interruptor "ON/OFF" na posição "OFF".

Regulação da velocidade de rotação do motor

Após o arranque, o motor fica a funcionar a uma velocidade intermédia entre o ralenti e a velocidade máxima.

A regulação da velocidade de rotação do motor é efetuada através do acelerador (7).

1. Se a alavanca do acelerador não estiver pressionada, o motor funciona ao ralenti;
2. Com a alavanca do acelerador, totalmente pressionada, o motor atinge a velocidade máxima.

Adeque a velocidade de rotação do motor, ao tipo de trabalho que vai realizar. Lembre-se, quanto maior a velocidade do motor, maior o ruído e o consumo de combustível.

Utilização dos discos de corte

Para a realização de trabalhos de corte com a roçadora podem ser utilizados dois tipos de discos de corte, corte de erva e corte de mato. Nunca utilize discos de corte de erva para cortar mato.

Disco de corte para erva:

- Um disco de corte para erva é usado para cortar todos os tipos de ervas altas ou grosseiras;
- A erva é cortada com um movimento de balanço para o lado (como se fosse uma gadanha), onde o movimento da direita para a esquerda é a fase de cortar e o movimento da esquerda para a direita o curso de retorno. Evite o material previamente cortado durante o movimento de retorno;
- Se o disco estiver inclinado para a esquerda ao roçar, a erva acumula-se numa linha, o que torna mais fácil de apanhar.
- Deixe que a base de suporte toque levemente no chão. Ela é usada para proteger o disco de tocar no chão.

Disco de corte de mato:

- Um disco de corte para mato é usado para cortar/desbastar mato, arbustos ou vegetação selvagem com diâmetro máximo de 12mm;
- Quando efetua o corte de mato ou arbustos, coloque o disco muito perto do solo (como se cortasse com uma foice) e efetue o corte pela base do mato ou dos arbustos;
- Para cortar vegetação selvagem, o desbaste/trituração deve ser realizado de cima para baixo por camadas, mantendo o disco a um nível inferior à cintura do utilizador. No entanto, quanto maior for a distância do disco de corte ao chão, maior é o risco de projeção de partículas. Por isso, tenha cuidado quando utiliza este procedimento de trabalho;
- Trabalhe sempre com aceleração total para evitar a acumulação de material cortado na cabeça do disco;
- Evite o contato do disco com objetos fixos (rocha, pedra, tronco). Caso contrário, a roçadora pode ser projetada violentamente no sentido contrário ao sentido de rotação do disco. Isso é chamado de impulso do disco. Um impulso do disco pode ser violento o suficiente para provocar a perda de controlo da roçadora.

O impulso do disco pode ocorrer sem aviso prévio. A probabilidade de ocorrer é maior quando são trabalhadas áreas onde é difícil ver o material a ser cortado.



O impulso do disco pode ocorrer também se tentar cortar pequenas árvores, arbustos ou mato com diâmetro superior ao recomendado pelo fabricante.

Sempre que o disco não está a ser utilizado e durante o transporte, coloque sempre a proteção de disco.

Combustível

O motor deve funcionar com uma mistura de combustível de gasolina sem chumbo 95 e óleo para motor 2T, na proporção de 1:40 (1L de óleo para motores a dois tempos por cada 40L de gasolina).

1. Coloque o óleo para motor 2 tempos num recipiente autorizado para combustível;
2. Junte a gasolina ao óleo para motor 2 tempos;
3. Coloque a tampa do recipiente e agite com cuidado, para misturar o óleo com a gasolina.

Combustíveis não apropriados ou com proporção diferente do recomendado podem levar a graves danos no motor. A gasolina ou óleo de menor qualidade podem danificar o motor, as juntas de vedação, as mangueiras e o depósito de combustível.

Guarde a mistura de combustível em recipientes autorizados e adequados para combustível num lugar seguro, seco e fresco, protegida da luz e sol. A mistura de combustível envelhece, misture só a quantidade necessária para algumas semanas. Não armazene nem utilize combustível com mais de 30 dias.



Agite o depósito da mistura de combustível antes de abastecer o depósito da roçadora.



No depósito pode formar-se pressão, abra o depósito com cuidado. Evite o contato direto da pele e a inalação de vapores de combustível.

Ao encher o depósito de combustível (18), não adicione combustível acima do nível máximo do bocal de enchimento.

INSTRUÇÕES DE MANUTENÇÃO



Antes de qualquer trabalho de manutenção ou de limpeza, coloque a roçadora numa superfície nivelada, desligue o motor e retire o cachimbo da vela de ignição.



Nunca toque no escape, vela de ignição ou outras peças metálicas do motor enquanto o motor está em funcionamento ou imediatamente após desligar o motor. Fazer isso pode resultar em queimaduras graves ou choque elétrico.

Afiar discos de corte

Para obter o máximo desempenho, evitar o risco de impulso e prolongar a vida útil da roçadora, mantenha e utilize sempre discos com dentes afiados. Um disco mal afiado ou danificado aumenta o risco de acidente.

Veja a embalagem do disco para obter instruções de afiação corretas. Para afiar os discos utilize uma lima plana. Afiar todas as arestas igualmente, de forma a manter o equilíbrio do disco.

Nunca tente endireitar um disco torcido de modo que possa ser reutilizado.

Elimine sempre um disco que esteja dobrado, torcido, rachado ou danificado de qualquer outra forma.

Limpeza do filtro do ar

Os filtros de ar sujos diminuem a potência do motor, aumentam o consumo de combustível e dificultam os arranques.

1. Desloque a alavanca do estrangulador (16) até encostar em cima. Assim evita entrada de resíduos no carburador quando o elemento filtrante é retirado;
2. Desaperte o parafuso de aperto, retire e limpe a tampa do filtro de ar (12);
3. Retire o elemento filtrante e sobre-o com ar comprimido até este ficar totalmente limpo. Caso não permita uma limpeza eficiente ou esteja danificado, substitua-o;
4. Coloque o elemento filtrante e monte os restantes componentes pela ordem inversa à desmontagem.



A utilização do filtro sujo irá restringir o fluxo de ar no carburador afetando o rendimento da roçadora.

Limpeza do filtro de combustível

1. Esvazie o depósito de combustível (18);
2. Retire a mangueira de combustível de dentro do depósito e retire o filtro;
3. Sobre o filtro com ar comprimido até este ficar totalmente limpo. Caso não permita uma limpeza eficiente ou esteja danificado, substitua-o.

Verificação e substituição da vela de ignição

Para assegurar um adequado funcionamento do motor, a vela de ignição deve estar limpa e com a folga adequada entre os eletrodos.

Existem vários fatores que podem influenciar o funcionamento da vela de ignição: afinação do carburador e mistura de combustível incorretas, e filtro de ar sujo. Estes fatores provocam depósitos nos eletrodos da vela, originando problemas de funcionamento e dificuldades de arranque.

Se a roçadora estiver com pouca potência ou apresentar dificuldades no arranque, verifique a vela de ignição, antes de efetuar qualquer outra verificação.

1. Remova o cachimbo (6), desenrosque a vela de ignição (6) com a chave fornecida e verifique se está limpa. Caso esteja suja, remova a fuligem com uma escova;
2. Se a vela estiver “encharcada”, com excesso de combustível, coloque um pano limpo sobre o orifício da vela de ignição e puxe a pega do starter várias vezes com a vela de ignição removida;
3. Meça a distância entre os eletrodos com ferramenta adequada. A distância deverá estar situada entre 0.6-0.7 mm. Caso seja necessário dobre o eletrodo até atingir a folga adequada;
4. Coloque a vela de ignição com a mão para evitar danos na rosca e aperte de forma a comprimir a anilha de vedação, utilizando a chave fornecida;
5. Caso a vela de ignição não faça faísca no arranque, substitua-a.



A vela solta poderá sobreaquecer e provocar danos no motor.



Utilize sempre o tipo de vela de ignição recomendado pelo fabricante (VIVELA5510). A utilização de uma vela incorreta pode danificar o cilindro.

Armazenamento e limpeza

Armazenamento

A preparação do armazenamento durante longos períodos é vital para evitar problemas e aumentar a vida útil da roçadora.

Nunca guarde a roçadora com gasolina no depósito. Dependendo da região e das condições de armazenamento, a gasolina pode deteriorar e oxidar, causando danos no carburador e no sistema de combustível, arranques difíceis e entupimentos provocados pelo depósito de partículas.

Antes do armazenamento, efetue o seguinte procedimento:

1. Retire o combustível do depósito;
2. Coloque o motor em funcionamento até que este pare por falta de combustível;
3. Retire a vela de ignição e coloque óleo novo para motor 2T (5-10 cl) no cilindro, através do orifício da vela de ignição;
4. Coloque um pano limpo sobre o orifício da vela de ignição e puxe a pega do starter para distribuir o óleo no cilindro;
5. Puxe a pega do starter devagar enquanto sentir resistência. O pistão está a subir e as válvulas de admissão e escape estão fechadas. Deixar o motor nesta posição vai ajudar a proteger da corrosão interna;
6. Reinstale a vela de ignição.

Limpeza

Limpe a roçadora a fundo após cada utilização. Retire todos os resíduos (erva, mato, fios) acumulados no disco de corte ou no parafuso de rotação.

O manuseamento cuidadoso protege a máquina e aumenta a vida útil.

PROTEÇÃO DO MEIO AMBIENTE



A embalagem é composta por materiais recicláveis, que pode eliminar através dos pontos de reciclagem locais.



Nunca coloque máquinas de combustão no lixo doméstico!

Os lixos como o óleo antigo, combustível, lubrificante, filtros e peças de desgaste podem prejudicar os seres humanos, animais e meio ambiente, como tal, têm de ser devidamente eliminados ou reciclados.

Certifique-se de que a roçadora desativada é encaminhada e eliminada de uma forma compatível com o meio ambiente num centro de reciclagem.

Pode obter informações relativas à eliminação da roçadora usado através dos responsáveis legais pela reciclagem no seu município.

APOIO AO CLIENTE

Tel.: +351 256 248 824 / 256 331 080

E-mail: sac.portugal@centrallobao.pt /
sat@centrallobao.pt

Site: www.centrallobao.pt

PLANO DE MANUTENÇÃO

Intervenção	Diário	1º mês ou 20 horas	3 em 3 meses ou 50 horas	Todos os 6 meses ou 100 horas	Todos os anos ou 300 horas
Verificar se todas as porcas e parafusos estão apertados	✓				
Verificar mo estado dos acessórios e da proteção de corte	✓				
Verificar a estanquidade do sistema de combustível	✓				
Lubrificação da caixa de engrenagens e veio de rotação	✓				
Verificar limpeza do filtro de ar	✓				
Limpar filtro de ar		✓ (1)			
Limpar filtro de combustível			✓		
Substituir filtro de combustível					✓
Limpar a vela de ignição e reajustar a folga entre os eletrodos			✓		
Substituir a vela de ignição a cada 100 horas de utilização				✓	
Limpar bomba do carburador				✓	
Limpar depósito de combustível				✓	
Verificar velocidade do ralenti					✓ (2)
Verificar/ajustar folga da válvula					✓ (2)
Verificar folga no impulsor					✓ (2)
Verificar circuito de combustível	De 2 em 2 anos (substituir se necessário) (2)				
Verificar câmara de combustão	Após 500 horas (2)				

(1) Efetue manutenção mais frequente quando a roçadora for utilizada em áreas com muito pó.

(2) A assistência a estes itens deve ser efetuada pelo concessionário de assistência, a não ser que possua as ferramentas apropriadas e conhecimentos mecânicos.

PERGUNTAS FREQUENTES / RESOLUÇÃO DE PROBLEMAS

Pergunta/Problema - Causa	Solução
<p>O motor de combustão não arranca:</p> <ul style="list-style-type: none"> • Não existe combustível no carburador; • O depósito não tem combustível; Tubagem do combustível obstruída; Tubagem do combustível mal colocada ou dobrada; • O combustível no depósito é de má qualidade, tem água, está sujo ou já é velho; • Cachimbo removido da vela de ignição; O cabo de ignição não está bem ligado à ficha; • A vela de ignição tem fuligem ou está danificada; Distância incorreta dos elétrodos; • O filtro de ar está sujo; • O filtro de combustível está entupido; • O motor de combustão está "encharcado" devido às várias tentativas de o pôr a trabalhar; 	<ul style="list-style-type: none"> • Pressionar a bomba do carburador várias vezes até ficar cheia de combustível, nessa altura o carburador está com combustível; • Encher o depósito com combustível; Limpar as tubagens; Colocar corretamente ou endireitar a tubagem do combustível; • Esvaziar o depósito de combustível e bomba do carburador; Utilizar combustível novo (mistura adequada). • Encaixar o cachimbo da vela de ignição; Verificar a ligação entre o cabo de ignição e a ficha; • Limpar/substituir a vela de ignição; Ajustar a distância dos elétrodos; • Limpar/substituir o filtro de ar; • Limpar o filtro de combustível; • Desenroscar a vela de ignição e secá-la, puxar a pega do starter várias vezes, com a vela de ignição desenroscada;
<p>A roçadora apresenta fraco desempenho:</p> <ul style="list-style-type: none"> • Mistura de combustível inadequada; • Cabo do acelerador mal afinado; • Filtro de combustível entupido, defeito no carburador ou válvulas entupidas; 	<ul style="list-style-type: none"> • Utilizar mistura de combustível adequada; • Efetue a afinação do acelerador; • Substitua ou repare as peças defeituosas;
<p>O motor de combustão funciona de forma irregular e existe forte geração de fumo:</p> <ul style="list-style-type: none"> • O filtro de ar está sujo; 	<ul style="list-style-type: none"> • Limpar/substituir o filtro do ar;
<p>O motor de combustão fica quente:</p> <ul style="list-style-type: none"> • As alhetas de refrigeração estão sujas; 	<ul style="list-style-type: none"> • Limpar alhetas de refrigeração;
<p>Fortes vibrações durante o funcionamento:</p> <ul style="list-style-type: none"> • Fixação do motor solta; 	<ul style="list-style-type: none"> • Apertar os parafusos de fixação do motor;

CERTIFICADO DE GARANTIA

A garantia desta máquina é de dois anos a partir da data de compra. Deverá, pois, guardar a prova de compra durante esse período de tempo. A garantia engloba qualquer defeito de fabrico, de material ou de funcionamento, assim como os sobressalentes e trabalhos necessários para a sua recuperação.

Excluem-se da garantia a má utilização do produto, eventuais reparações efetuadas por pessoas não autorizadas (fora da assistência da marca VITO), assim como qualquer estrago causado pela utilização da mesma.

DECLARAÇÃO DE CONFORMIDADE

Declaramos sob nossa exclusiva responsabilidade que o artigo VIRR52E – ROÇADORA COM RODAS 52CC EKO, cumpre as seguintes normas ou documentos normativos: EN ISO 12100:2010, EN ISO 5395-1:2013+A1:2018, EN IEC 61000-6-1:2019, EN IEC 61000-6-3:2021, EN IEC 61000-6-2:2019, conforme as determinações das diretivas:

Diretiva 2006/42/EC - Diretiva Máquinas

Diretiva 2014/30/EU – Diretiva de Compatibilidade Eletromagnética

Diretiva 2016/1628/EU – Diretiva Euro V

S. João de Ver,
16 de fevereiro de 2022

Central Lobão S.A.
O Técnico Responsável
Hugo Santos

DESCRIPCIÓN DEL APARATO Y CONTENIDO DEL EMBALAJE

Desbrozadora con ruedas 52cc EKO – VIRR52E

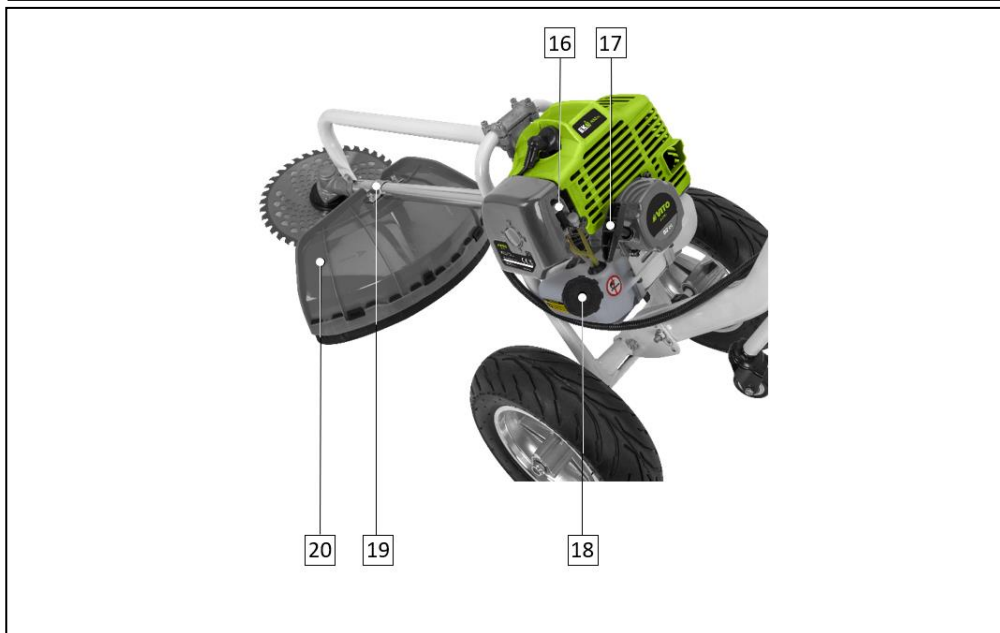

Lista de Componentes	
1	Disco de corte
2	Caja de cambios
3	Tubo del eje
4	Tubo de soporte del eje
5	Abrazadera del tubo de soporte del eje
6	Pipa y bujía
7	Gatillo del acelerador
8	Interruptor encendido/apagado
9	Empuñadura
10	Manillar
11	Columna
12	Filtro de aire
13	Campana de embrague
14	Base
15	Rueda
16	Palanca del estrangulador
17	Manija de arranque
18	Depósito de combustible
19	Soporte de fijación del protector de los accesorios de corte
20	Protector de los accesorios de corte

Contenido del embalaje	
1	Desbrozadora con ruedas 52cc EKO
1	Disco de corte
1	Arandela centradora
1	Cazoleta
1	Tuerca de fijación del accesorio de corte
1	Juego de tornillos
2	Llave hexagonal (4/5 mm)
1	Llave fija de doble boca (8/10 mm)
1	Llave fija de doble boca (13/15 mm)
1	Destornillador/Destornillador Phillips
1	Llave de bujía
1	Bidón de combustible
1	Estuche para herramientas de trabajo
1	Manual de instrucciones

Datos técnicos	
Motor:	Combustión 2T
Potencia [cv kW]:	2.15 1.6
Cilindrada [cc]:	52
Velocidad de rotación [rpm]:	8500
Combustible:	Mezcla - 1:40
Capacidad del depósito de combustible [L]:	1
Autonomía [h]:	1.5
Longitud del tubo del eje [mm]:	500
Diámetro del tubo del eje [mm]:	26
Ancho de corte del disco [mm]:	255
Nivel de presión acústica (L_{pA}) [dB(A)]:	100
Nivel de potencia acústica (L_{WA}) [dB(A)]:	114
Peso [Kg]:	13.5
Dimensiones [mm]:	1200 x 430 x 1030

Simbología



Alerta de seguridad o llamada de atención.



Para reducir el riesgo de lesiones, el usuario debe leer el manual de instrucciones.



Prohibición de encender y fumar.



Peligro de incendio o explosión.



Peligro de quemadura.



Peligro de lesiones.





Respete la distancia de seguridad.



Embalaje de material reciclado.

INSTRUCCIONES GENERALES DE SEGURIDAD Y UTILIZACIÓN

 Cuando utilice desbrozadora y maquinaria de jardinería debe tener en cuenta ciertas medidas de seguridad básicas para evitar el riesgo de incendio, descarga eléctrica y accidentes personales.

 Lea siempre las instrucciones de seguridad, funcionamiento y mantenimiento antes de empezar a utilizar su desbrozadora con ruedas. Guarde el manual de instrucciones para futuras consultas.

General

Estas medidas preventivas son imprescindibles para su seguridad. Utilice la desbrozadora siempre con cuidado, consciente de la responsabilidad y teniendo en cuenta que el usuario es responsable de eventuales accidentes causados a terceros o a sus bienes.

La desbrozadora con ruedas sólo puede ser utilizada por personas que hayan leído el manual de instrucciones y estén familiarizadas con su manipulación. Antes de la primera utilización, el usuario debe ser instruido en el uso del aparato por el distribuidor o por otra persona competente, y debe obtener instrucciones adecuadas y prácticas. El manual de instrucciones es parte integrante del aparato y tiene que ser siempre suministrado.

Familiarícese con los dispositivos de mando, así como con el uso de la desbrozadora. El usuario debe saber, en particular, cómo detenerla rápidamente.

Utilice la desbrozadora sólo si está en buenas condiciones físicas y psíquicas. Nunca utilice el aparato si está cansado o bajo el efecto de alcohol, drogas o medicamentos.

Si sufre algún problema de salud, consulte a su médico sobre la posibilidad de trabajar con la desbrozadora con ruedas.

 Las personas que utilizan dispositivos cardíacos (pacemakers) no deben utilizar este tipo de máquinas ni permanecer con ellas sin consejo médico.

El sistema de ignición de esta máquina produce un pequeño campo electromagnético. La influencia en algunos implantes médicos activos o pasivos no puede excluirse completamente. Para reducir el riesgo de lesiones graves o mortales, las personas con implantes cardíacos deben consultar a su médico y al fabricante del implante antes de utilizar la máquina.

Nunca permita que la máquina sea utilizada por niños, personas con capacidades físicas, sensoriales o mentales limitadas, personas con falta de experiencia y conocimiento de la máquina u otras personas que no estén familiarizadas con las instrucciones de uso.

 Esta desbrozadora sólo puede utilizarse como se describe en este manual de instrucciones. Cualquier otro uso que pueda ser peligroso y causar lesiones al usuario o daños a la desbrozadora no está permitido.

Por razones de seguridad, se prohíbe cualquier modificación de la desbrozadora que no sea la instalación de accesorios autorizados por el fabricante. Cualquier cambio realizado anula la reclamación de la garantía.

Puede obtener información sobre los accesorios autorizados en su distribuidor oficial de VITO.

Repostaje y manejo de gasolina

La gasolina es tóxica y altamente inflamable. Guarde la gasolina sólo en bidones previstos y previstos para tal efecto. Nunca utilice botellas o similares para eliminar o almacenar productos de servicio, como combustible. Alguien, en particular los niños, podrá ser llevado por error a beberlas.

Enrosque y apriete siempre las tapas de los bidones de llenado y del depósito. Esto reduce el riesgo de derrame de combustible. Las tapas defectuosas deben ser cambiadas.

 Mantenga la gasolina alejada de chispas, llamas, fuentes de calor u otras fuentes de ignición. No fume junto a recipientes y máquinas con gasolina, ni durante el proceso de repostaje.

Llene y vacíe el depósito de combustible de la máquina sólo al aire libre. O El llenado de gasolina debe realizarse antes de poner en marcha el motor de combustión y con la desbrozadora colocada sobre una superficie nivelada en el suelo.

Antes de repostar, apague el motor, déjelo enfriar y abra suavemente la tapa para que el exceso de presión en el depósito se disipe lentamente.

No llene el depósito de combustible demasiado. En el sentido de permitir que el combustible tenga espacio para expandirse, nunca añada combustible encima del borde inferior de la boquilla de llenado.

Si transbordar gasolina, limpie inmediatamente cualquier combustible derramado. El motor de combustión sólo se debe conectar después de que la superficie sucia con gasolina esté limpia. Se debe evitar cualquier intento de ignición hasta que los vapores de la gasolina se hayan volatilizado (secar con paño).

Si la gasolina ha entrado en contacto con la ropa, hay que cambiarla.

Transporte de la desbrozadora con ruedas

No transporte la desbrozadora con el motor de combustión en marcha. Antes del transporte, apague el motor de combustión y espere hasta que los accesorios de corte se hayan detenido por completo.

Transporte la máquina siempre con el motor de combustión frío y sin combustible. Así se evita el derrame de combustible durante el transporte.

Durante el transporte, sujete la desbrozadora y proteja el disco.

Antes de empezar a trabajar

Asegúrese de que la desbrozadora sólo es utilizada por personas familiarizadas con el manual del usuario.



Compruebe la estanqueidad del sistema de combustible, en particular de las partes visibles como el depósito, la tapa del depósito, los acoplamientos rápidos y la bombilla de cebado del carburador. En caso de fugas o daños, no ponga en marcha el motor de combustión y pida a un distribuidor oficial que repare la máquina.

Preste atención a la zona en la que va a utilizar la desbrozadora y compruebe que no haya obstáculos (rocas, tocones de árboles, raíces, zanjas), ni objetos (hilos enrollados, piezas de metal). Si no es posible retirar los objetos u obstáculos, márquelos para que no entren en contacto con los accesorios de corte al utilizar la desbrozadora.

Antes de poner en marcha la desbrozadora con ruedas:

- Revise el aparato para asegurar el correcto montaje de la desbrozadora y garantizar la seguridad y el rendimiento de este;
- Compruebe que la pipa está bien conectada a la bujía;
- Los dispositivos de seguridad están en perfectas condiciones y funcionan correctamente. Nunca utilice la máquina si los dispositivos de seguridad faltan, están dañados o gastos;
- Compruebe que la empuñadura y los accesorios de fijación están en perfecto estado y bien colocados;
- Cambie las piezas defectuosas, así como todas las demás piezas desgastadas y dañadas;
- Después de montar los accesorios y antes de utilizar la desbrozadora realice una prueba de funcionamiento a la máxima velocidad sin carga durante un breve periodo de tiempo. Compruebe si hay desalineación de las partes móviles o cualquier otra condición que pueda afectar al funcionamiento del aparato. Compruebe si todas las partes móviles giran suavemente y sin ruidos anormales;
- Realice todos los ajustes y trabajos necesarios para el correcto montaje de la desbrozadora, si tiene dudas o dificultades diríjase a su distribuidor oficial;
- Tenga en cuenta las normas municipales sobre las horas en las que está permitido utilizar máquinas con motores de combustión.

Durante el trabajo

 Mantenga a terceros alejados de la zona de operación de la desbrozadora, a una distancia mínima de 15 m. Nunca trabaje mientras estén animales o personas, en particular niños, en la zona de riesgo. Al utilizar la desbrozadora, pueden proyectarse partículas a gran velocidad que podrían causar lesiones.

Mantenga también una distancia de seguridad con los objetos (vehículos y vidrios) para evitar daños materiales.

Cuando dos o más personas trabajan simultáneamente en la misma zona, deben mantenerse las distancias de seguridad para evitar accidentes y lesiones.

Trabaje sólo con luz del día o con buena luz artificial. No utilice la desbrozadora por la noche o cuando no sea posible tener una visión clara de la zona de trabajo.

No trabaje nunca con la desbrozadora en condiciones meteorológicas desfavorables, como niebla densa, lluvia o viento fuertes, tormentas eléctricas o relámpagos.

Cuando utilice la desbrozadora, manténgase en una posición estable y mantenga siempre el equilibrio.



Mantenga todas las partes de su cuerpo alejadas de la cuchilla mientras utiliza la desbrozadora.

Siempre utilice ropa y equipo de protección personal. El uso de mascarilla o gafas de protección, ropa con manga larga, calzado de seguridad, guantes, casco y protectores auriculares, en las condiciones apropiadas, reduce el riesgo de lesiones.

La ropa usada durante la utilización de la máquina debe ser adecuada, justa y cerrada, por ejemplo, mono de trabajo. No utilice ropa larga ni bisutería. Mantenga el pelo, la ropa y los guantes alejados de las piezas móviles.

Durante el trabajo, utilice siempre calzado resistente con suela antideslizante que cubra completamente el pie. Nunca trabaje descalzo o con sandalias.



En caso de náuseas, dolores de cabeza, problemas de visión (por ejemplo, reducción del campo de visión), problemas de audición, mareos, reducción de la capacidad de concentración, interrumpa el trabajo inmediatamente. Estos síntomas pueden ser causados por concentraciones demasiado altas de gases de escape.

El motor de combustión produce gases de escape venenosos tan pronto como comienza a funcionar. Estos gases contienen monóxido de carbono tóxico, un gas incoloro e inodoro, así como otros materiales nocivos. El motor de combustión nunca debe funcionar en espacios cerrados o mal ventilados.

Cuando utilice la desbrozadora, planee las pausas de descanso y evite utilizar la desbrozadora durante períodos prolongados. Las vibraciones permanentes son perjudiciales para la salud.

No intente nunca retirar el material envuelto en los accesorios de corte y los protectores mientras el motor esté en marcha o el accesorio de corte esté girando. Detenga el motor y espere a que los accesorios de corte se detengan antes de retirar el material envuelto en el eje del disco o el cabezal con hilo de nylon y protectores.



La utilización de la desbrozadora puede provocar una gran carga de vibración que puede causar daños en los sistemas circulatorio y nervioso, especialmente en las personas con problemas circulatorios. Consulte a un médico si se presentan síntomas que pueden ser causados por las vibraciones. Estos síntomas, que se producen principalmente en los dedos, las manos o las muñecas, incluyen, por ejemplo, la pérdida de sensibilidad, el dolor, la debilidad muscular, la decoloración de la piel o una desagradable sensación de hormigueo.

Los dispositivos de control y seguridad instalados en la desbrozadora no deben ser retirados o inhibidos.

Mantenimiento y limpieza

Al realizar trabajos de limpieza, ajuste, reparación o mantenimiento, utilice siempre guantes y coloque la desbrozadora sobre una superficie firme y nivelada.



Mantenga la pipa de la bujía alejada de la misma, ya que una chispa de encendido involuntaria puede provocar quemaduras o descargas eléctricas. El contacto involuntario de la bujía con la pipa puede provocar el arranque involuntario del motor de combustión.



Deje que la máquina se enfríe en particular antes de realizar los trabajos de mantenimiento del motor de combustión, el colector de escape y el silenciador. Se pueden alcanzar temperaturas de 80°C y más.

Revise la desbrozadora con frecuencia, especialmente antes del almacenamiento (por ejemplo, antes del período de invierno), por si hay desgaste o daños.

Cambie inmediatamente las piezas desgastadas o dañadas por razones de seguridad, para que la máquina esté siempre en condiciones de funcionamiento seguro.

Limpieza:

Limpie el motor manualmente (evitar la introducción de agua en el filtro de aire y el escape). Evitar que los controles y otros dispositivos/accesorios difíciles de secar se mojen. El agua estimula la corrosión y el óxido en los componentes metálicos y provoca daños en los aparatos eléctricos.

No utilice productos de limpieza agresivos. Estos productos pueden dañar los plásticos y los metales, impidiendo el funcionamiento seguro de su máquina.

Para evitar riesgos de incendio, las ranuras de ventilación y el escape deben mantenerse libres de residuos inflamables.

Mantenimiento:

Sólo se pueden ejecutar los trabajos de mantenimiento descritos en este manual de instrucciones, todos los demás trabajos deben ser realizados por un distribuidor oficial.

Utilice únicamente accesorios, aceites o grasas autorizadas por VITO. De lo contrario, podrían producirse lesiones o daños en la desbrozadora. En caso de duda, póngase en contacto con un distribuidor oficial.

Por razones de seguridad, los componentes de inyección el combustible (mangueras, grifo, depósito, tapa del depósito y conectores) deben ser revisados regularmente para detectar daños y fugas. Si es necesario, deben ser cambiados por un distribuidor oficial.

Siempre mantenga las etiquetas de advertencia e indicación limpias y legibles.

Mantenga todos los tornillos y tuercas apretados para que el aparato funcione con seguridad.

Si retira componentes o dispositivos de seguridad para trabajos de mantenimiento, deben ser recolocados de inmediato y correctamente.

Almacenamiento en caso de paradas más prolongadas

Nunca almacene una desbrozadora con gasolina en el depósito dentro de un edificio. Los vapores de gasolina que se forman pueden entrar en contacto con llamas o chispas y inflamarse.

Guarde la desbrozadora en un lugar seco, con el depósito vacío y la reserva de combustible en un compartimento bien cerrado y ventilado. Evite los lugares con alta humedad para evitar la corrosión y el óxido.

Limpie bien el aparato antes de guardarlo, especialmente en invierno. Almacene la desbrozadora en buenas condiciones de funcionamiento.

Asegúrese de que la desbrozadora esté protegida contra el mal uso (por ejemplo, por los niños).

Asistencia Técnica

La desbrozadora debe repararse únicamente por el servicio de asistencia técnica de la marca, o por personal cualificado, sólo con piezas de recambio originales.

INSTRUCCIONES DE MONTAJE

Ruedas

Introduzca las ruedas (15) en los ejes de la base de la desbrozadora (14) y apriételas con una tuerca.

Preste atención al sentido de giro de las ruedas. No apriete demasiado las tuercas para evitar que las ruedas se atasquen.

Montaje de la columna en la base

El extremo de la columna (11) donde se encuentra la mini rueda de apoyo es el que debe conectarse a la base de la desbrozadora (14).

1. Alinee el agujero de la columna (11) con el agujero de la base de la desbrozadora (14);
2. Introduzca un tornillo y apriételo con una tuerca;
3. Inserte el tornillo de perilla en uno de los agujeros de ajuste y apriételo con una tuerca;
4. Coloque el extremo del muelle de la mini rueda de apoyo en el agujero más pequeño.

Montaje del manillar en la columna

1. Alinee el agujero del manillar (10) con el agujero de la columna (11);
2. Introduzca un tornillo y apriételo con una tuerca;
3. Inserte el tornillo de perilla en uno de los agujeros de ajuste y apriételo con una tuerca.

Montaje del motor en la base

1. Alinee los agujeros del motor con la base de la desbrozadora (14) (en el lado del manillar);
2. Alinee los agujeros de la campana del embrague (13) con los agujeros de la base;
3. Introduzca los 4 tornillos en los agujeros de la campana del embrague y apriételos en el motor.

Montaje del tubo de soporte del eje

Inserte el tubo de soporte (4) en la abrazadera (5) y apriételo con dos tornillos.

El otro extremo está sujeto por una arandela colocada en el tubo del eje (3). Apriete con un tornillo y una tuerca.

Disco

Compruebe el estado del disco antes de montarlo en la desbrozadora. Si está dañado (agrietado, doblado o roto) reemplácelo.

1. Coloque la arandela centradora en el tornillo de rotación de la caja de cambios (2);
2. Introduzca una llave hexagonal o un destornillador en el agujero de la arandela centradora y en el agujero del soporte del accesorio de corte para bloquear el tornillo de rotación (2);
3. Coloque el disco de corte (1) en la arandela centradora. Compruebe que el disco está colocado con el borde en la dirección de rotación;
4. Coloque la cazoleta y la tuerca de fijación del disco en el tornillo. Apriete la tuerca en sentido contrario a las agujas del reloj con la llave suministrada;
5. Retire la llave.

INSTRUCCIONES DE FUNCIONAMIENTO

Al utilizar la desbrozadora, hay que tener en cuenta algunos cuidados y procedimientos de uso a fin de evitar accidentes, daños y aumentar la eficacia de la desbrozadora:

- Asegúrese de poner en marcha la desbrozadora a una distancia de más de 3 m del punto de repostaje de gasolina;

- Siempre sostenga la desbrozadora con ambas manos y manténgala en el lado derecho de su cuerpo;
- Mantenga los accesorios de corte por debajo del nivel de la cintura, reduciendo así el riesgo de ser golpeado por objetos proyectados durante el funcionamiento;
- No utilice la desbrozadora para cortar ramas o troncos de madera. Si intenta cortar troncos por encima del tamaño recomendado, la desbrozadora puede rebotar y causar accidentes al usuario;
- Cuando la desbrozadora funciona a velocidad de ralentí, el accesorio de corte no gira. Si no es así, póngase en contacto con el servicio técnico para que realice una inspección y solucione el problema;
- Al oír un ruido inusual o la desbrozadora vibra de forma anormal, interrumpa el trabajo y intente identificar la causa;
- Nunca use la desbrozadora sin el protector colocado o si esto está dañado.

Arranque del motor

1. Ponga la palanca del estrangulador (16) en posición cerrada. Tire de la palanca del estrangulador hasta arriba. Si el motor está caliente o la temperatura del aire es alta, no ponga la palanca de estrangulador en posición cerrada;
2. Presione varias veces la bombilla de cebado del carburador hasta que se llene de gasolina. Compruebe que el conducto de combustible está lleno, entonces el carburador está lleno de combustible;
3. Ponga el interruptor encendido/apagado (8) en la posición "ON";
4. Sujete la desbrozadora con una mano y tire de la manija de arranque (17). Tire lentamente hasta que sienta algo de resistencia, luego tire con fuerza hasta que el motor arranque;
5. Después de arrancar el motor, la desbrozadora funciona a una velocidad intermedia entre el ralentí y la velocidad máxima;
6. Unos segundos después del arranque, coloque la palanca del estrangulador en posición abierta. Mueva la palanca del estrangulador hasta abajo.



Quando la manija arranque vuelve a su posición original, la mano y el brazo pueden ser desplazados rápidamente hacia el motor de combustión.



Deje el motor al ralentí durante unos segundos antes de utilizarlo.

Parada do motor

1. Suelte el gatillo del acelerador (7) y ponga el interruptor encendido/apagado "ON/OFF" (8) en la posición "OFF".

En caso de peligro inminente o emergencia, detenga el motor inmediatamente. Ponga el interruptor encendido/apagado en la posición "OFF".

Ajuste de la velocidad del motor

Tras el arranque, el motor funciona a una velocidad intermedia entre el ralentí y la velocidad máxima.

La velocidad del motor se ajusta mediante el gatillo del acelerador (7).

1. Si el gatillo del acelerador no está presionado, el motor funciona al ralentí;
2. Con el gatillo del acelerador presionado al máximo, el motor alcanza la velocidad máxima.

Ajuste la velocidad de rotación del motor al tipo de trabajo que va a realizar. Recuerde que cuanto mayor sea el régimen del motor, mayor será la velocidad de los accesorios de corte, mayor será el ruido y el consumo de combustible.

Utilización de los discos de corte

Se pueden utilizar dos tipos de discos de corte para el trabajo con la desbrozadora con ruedas, el corte de hierba y el corte de maleza. Nunca utilice discos de corte de hierba para cortar maleza.

Disco de corte de hierba:

- Un disco de corte de hierba se utiliza para cortar todo tipo de hierbas altas o gruesas;
- La hierba se corta con un movimiento de balanceo hacia el lado (como una guadaña), donde el movimiento de derecha a izquierda es la fase de corte y el movimiento de izquierda a derecha es el golpe de retorno. Evitar el material previamente cortado durante el movimiento de retorno;
- Si el disco se inclina hacia la izquierda cuando al desbrozar, la hierba se acumula en una línea, lo que hace que sea más fácil de coger;
- Deje que la cazoleta toque ligeramente el suelo. Se utiliza para proteger el disco de tocar el suelo.

Disco de corte de maleza:

- Un disco de corte para maleza puede utilizarse para cortar/desbrozar maleza, arbustos o vegetación salvaje con diámetro máximo de 12mm;
- Al cortar maleza o arbustos, ponga el disco muy cerca del suelo (como corta con una hoz) y corta a través de la base de la maleza o los arbustos;
- Para cortar la vegetación salvaje, el corte/triturado debe hacerse de arriba a abajo por capas, manteniendo el disco a un nivel por debajo de la cintura del usuario. Sin embargo, cuanto mayor sea la distancia del disco de corte al suelo, mayor será el riesgo de proyección de partículas. Por lo tanto, tenga cuidado al usar este procedimiento de trabajo;
- Trabaje siempre en aceleración total para evitar la acumulación de material cortado en la cabeza del disco;
- Evite el contacto del disco con objetos fijos (roca, piedra, tronco de árbol). De lo contrario, la desbrozadora puede salir despedida violentamente en sentido contrario al de la rotación del disco. Esto se llama rebote. Un rebote puede ser lo suficientemente violento como para causar la pérdida de control de la desbrozadora.

El rebote puede producirse sin previo aviso. Es más probable que ocurra cuando se trabaja en zonas donde es difícil ver el material que se está cortando.



También puede producirse si se intentan cortar árboles pequeños, arbustos o maleza con un diámetro superior al recomendado por el fabricante.

Ponga siempre los protectores de plástico sobre los dientes del disco cuando éste esté en uso y durante el transporte.

Combustible

El motor debe funcionar con una mezcla de gasolina sin plomo 95 y aceite de motor 2T en la proporción de 1:40 (1L de aceite de motor de dos tiempos por cada 40L de gasolina).

1. Vierta el aceite del motor de 2 tiempos en un bidón;
2. Añade gasolina al aceite de motor de 2 tiempos;
3. Ponga la tapa del bidón y agite con cuidado, para mezclar el aceite con la gasolina.

Los combustibles que no son adecuados o que están en una proporción diferente a la recomendada pueden provocar graves daños en el motor. La gasolina o el aceite de menor calidad pueden dañar el motor, las juntas, las mangueras y el depósito de combustible.

Almacene la mezcla de combustible en contenedores adecuados y autorizados en un lugar seguro, seco y fresco, protegido de la luz y el sol. La mezcla de combustible envejecerá, por lo que deberá sólo mezclar la cantidad necesaria para pocas semanas. No almacene o use combustible con más de 30 días.



Agite el bidón de mezcla de combustible antes de llenar el depósito de combustible.



Se puede formar presión, abra el depósito con cuidado. Evite el contacto directo con la piel y la inhalación de los vapores de combustible.

Al llenar el depósito de combustible, no añada combustible por encima del nivel máximo de la boquilla de llenad.

INSTRUCCIONES DE MANTENIMIENTO



Antes de realizar cualquier trabajo de mantenimiento o limpieza, coloque la desbrozadora de ruedas sobre una superficie plana, apague el motor y quite la pipa de la bujía.



No toque nunca el escape, la bujía u otras partes metálicas del motor mientras éste esté en marcha o inmediatamente después de apagarlo. Si lo hace, podría sufrir quemaduras graves o una descarga eléctrica.

Afilar los discos de corte

Para obtener el máximo rendimiento, evitar el riesgo de rebote y prolongar la vida útil de la desbrozadora, mantenga y utilice siempre discos con dientes afilados. Un disco muy afilado o dañado aumenta el riesgo de un accidente.

Consulte el embalaje del disco para ver las instrucciones de afilado correctas. Utilice una lima plana para afilar los discos. Afíle todos los bordes por igual para mantener el disco equilibrado.

Nunca intente arreglar un disco retorcido para que pueda ser reutilizado.

Elimine siempre un disco que esté doblado, retorcido, agrietado o dañado.

Limpieza del filtro de aire

Los filtros de aire sucios reducen la potencia del motor, aumentan el consumo de combustible, dificultan el arranque, provocan el mal funcionamiento del carburador y el desgaste de las piezas del motor.

1. Mueva la palanca del estrangulador (16) hacia arriba al máximo. Esto evita que los residuos entren en el carburador cuando se retira el elemento filtrante;
2. Afloje el tornillo de sujeción, retire y limpie la tapa del filtro de aire (12);
3. Retire el elemento filtrante y sople con aire comprimido hasta que esté completamente limpio. Si no permite una limpieza eficaz o está dañado, cámbielo;
4. Monte el elemento filtrante y monte los demás componentes en el orden inverso al del desmontaje.



El uso de un filtro sucio restringirá el flujo de aire en el carburador afectando al rendimiento de la desbrozadora.

Limpieza del filtro de combustible

1. Vacíe el depósito de combustible (18);
2. Saque la manguera de combustible dentro del depósito de combustible y retire el filtro;
3. Sople el filtro con aire comprimido hasta que esté completamente limpio. Si no permite una limpieza eficaz o está dañado, cámbielo.

Comprobación y cambio de la bujía

Para garantizar el correcto funcionamiento del motor, la bujía debe estar limpia y con una distancia adecuada entre los electrodos.

Hay varios factores que pueden influir en el funcionamiento de las bujías: un ajuste incorrecto del carburador y de la mezcla de combustible, y un filtro de aire sucio. Estos factores provocan acumulaciones de partículas en los electrodos de la bujía, lo que provoca averías y dificultades de arranque.

Si la desbrozada tiene poca potencia o es difícil de arrancar, compruebe la bujía antes de realizar cualquier otra comprobación.

1. Saque la pipa (6), desenrosque la bujía (6) con la llave suministrada y compruebe que está limpia. Si está sucia, elimine el hollín con un cepillo;
2. Si la bujía está "mojada" con exceso de combustible, coloque un paño limpio sobre el orificio de la bujía y tire de la cuerda arranque varias veces con la bujía quitada;
3. Mida la distancia entre los electrodos con una herramienta adecuada. La distancia debe ser de entre 0,6 y 0,7 mm. Si es necesario, doblar el electrodo hasta que se alcance la separación adecuada;
4. Coloque la bujía a mano para evitar dañar la rosca y apriete para comprimir la arandela con la llave suministrada;
5. Si la bujía no chispea al arrancar, cámbiela.



Una bujía floja puede sobrecalentarse y provocar daños en el motor.



Utilice siempre el tipo de bujía recomendado por el fabricante (VIVELA5510). El uso de una bujía incorrecta puede dañar el cilindro.

Almacenamiento y limpieza

Almacenamiento

La preparación para el almacenamiento durante largos períodos es vital para evitar problemas y prolongar la vida de la máquina.

Nunca almacene la desbrozadora con gasolina en el depósito. Según la región y las condiciones de almacenamiento, la gasolina puede deteriorarse y oxidarse, causando daños en el carburador y el sistema de combustible, arranques difíciles y bloqueos causados por el depósito de partículas.

Antes del almacenamiento, realice el siguiente procedimiento:

1. Vacíe el depósito;
2. Ponga el motor en marcha hasta que se pare por falta de combustible;
3. Retire la bujía y vierta aceite de motor 2T nuevo (5-10 cl) en el cilindro a través del orificio de la bujía;
4. Coloque un paño limpio sobre el orificio de la bujía y tire de cuerda de arranque para distribuir el aceite en el cilindro;
5. Tire de la manija de arranque lentamente mientras sienta resistencia. El pistón sube y las válvulas de admisión y escape están cerradas. Dejar el motor en esta posición ayudará a protegerlo de la corrosión interna;
6. Reinstale la bujía.

Limpieza

Limpie bien la desbrozadora después de cada uso. Retire todos los residuos (hierba, maleza, hilos) del disco de corte o del tornillo de rotación.

El manejo cuidadoso protege la máquina y aumenta la vida útil.

PROTECCIÓN DEL MEDIO AMBIENTE

El embalaje consiste en materiales reciclables, que pueden ser eliminados a través de puntos de reciclaje locales.



¡Nunca coloque este tipo de máquinas en la basura doméstica!

Los residuos como el aceite viejo, el combustible, el lubricante, los filtros y las piezas de desgaste pueden perjudicar a las personas, los animales y el medio ambiente, por lo que deben eliminarse o reciclarse adecuadamente.

Asegúrese de que una máquina ya desactivada se envía para su eliminación de forma técnicamente correcta.

Puede obtener información sobre la eliminación de su desbrozadora a través de los responsables de reciclaje de su municipio.

ATENCIÓN AL CLIENTE

Tel.: +34 910 916 155

E-mail: sac.espana@centrallobao.pt

Sitio web: www.centrallobao.pt

PLAN DE MANTENIMIENTO

Acción	Diaría	1º mes o 20 horas	Cada 3 meses o 50 horas	Cada 6 meses o 100 horas	Todos los años o 300 horas
Comprobar si las tuercas y tornillos están bien apretados	✓				
Compruebe el estado de los accesorios de corte y del protector	✓				
Comprobar la estanqueidad del sistema de inyección de combustible	✓				
Lubricación de la campana de embrague y del eje	✓				
Revisar el filtro de aire	✓				
Limpiar el filtro de aire		✓ (1)			
Limpiar el filtro de combustible			✓		
Cambiar el filtro de combustible					✓
Limpiar la bujía y reajustar la distancia entre los electrodos			✓		
Cambiar la bujía cada 100 horas de uso				✓	
Limpiar la bombilla de cebado del carburador				✓	
Limpiar el depósito de combustible				✓	
Comprobar la velocidad de ralentí					✓ (2)
Comprobar/ajustar la holgura de la válvula					✓ (2)
Comprobar la holgura del impulsor					✓ (2)
Comprobar el circuito de combustible	Cada 2 años (cambiar si necesario) (2)				
Comprobar la cámara de combustión	Después 500 horas (2)				

(1) Realice un mantenimiento más frecuente cuando la máquina se utilice en áreas con mucho polvo.

(2) La asistencia a estos elementos debe ser efectuada por el concesionario de asistencia, a menos que tenga las herramientas apropiadas y conocimientos mecánicos.

PREGUNTAS FRECUENTES / RESOLUCIÓN DE PROBLEMAS

Pregunta/Problema - Causa	Solución
<p>El motor no arranca:</p> <ul style="list-style-type: none"> • No hay combustible en el carburador; • El depósito no tiene combustible; La tubería de combustible esta obstruida; Tubos de combustible mal colocados o doblados; • El combustible del depósito es de mala calidad, tiene agua, está sucio o ya está viejo; • Pipa retirada de la bujía; El cable de la bujía no está conectado; • La bujía tiene hollín o está dañada; Distancia incorrecta entre los electrodos; • El filtro de aire está sucio; • El filtro de combustible está obstruido; • El motor de combustión está "mojado" como resultado de varios intentos de arranque; 	<ul style="list-style-type: none"> • Presione la bombilla de cebado del carburador varias veces hasta que esté llena de combustible, entonces el carburador está lleno de combustible; • Llenar el depósito de combustible; Limpiar los tubos de combustible; Colocar o enderezar correctamente el tubo de combustible; • Vaciar el depósito de combustible y la bombilla de cebado del carburador; Utilizar combustible nuevo (mezcla adecuada). • Encajar la pipa a la bujía; Conéctalo; • Limpiar/cambiar la bujía; Ajustar la distancia de los electrodos; • Limpiar/ cambiar el filtro de aire; • Limpiar el filtro de combustible; • Desenrosque la bujía y séquela, tire de la manija de arranque varias veces, con la bujía desenroscada;
<p>Bajo rendimiento:</p> <ul style="list-style-type: none"> • Mezcla de combustible inadecuada; • Cable del acelerador mal ajustado; • El filtro de combustible y las válvulas están obstruidos, defecto en el carburador; 	<ul style="list-style-type: none"> • Utilizar la mezcla correcta de combustible; • Ajuste el cable del acelerador; • Cambiar o reparar las piezas defectuosas;
<p>El motor funciona de forma irregular y está echando fumo:</p> <ul style="list-style-type: none"> • El filtro de aire está sucio; 	<ul style="list-style-type: none"> • Limpiar/ cambiar el filtro de aire;
<p>El motor de combustión se sobrecalienta:</p> <ul style="list-style-type: none"> • Las ranuras de ventilación están sucias; 	<ul style="list-style-type: none"> • Limpiar las ranuras de ventilación;
<p>Fuertes vibraciones durante el funcionamiento:</p> <ul style="list-style-type: none"> • Carcasa del motor suelta; 	<ul style="list-style-type: none"> • Apretar los tornillos de fijación del motor;

CERTIFICADO DE GARANTÍA

La garantía del producto es de dos años a partir de la fecha de compra. Así, debe guardar la prueba de la compra durante ese periodo de tiempo. La garantía incluye cualquier defecto de fabrico, de material o de funcionamiento, así como las partes de repuesto y los trabajos necesarios para su reparación.

Si excluyen de la garantía el malo uso del producto, eventual reparaciones efectuadas por personas no autorizadas (fuera de la asistencia de la marca VITO), así como cualquier daño causado por el uso.

DECLARACIÓN DE CONFORMIDAD

Declaramos bajo nuestra exclusiva responsabilidad que este producto con la designación VIRR52E - DESBROZADORA CON RUEDAS 52CC EKO, cumple con las siguientes normas o documentos normativos: EN ISO 12100:2010, EN ISO 5395-1:2013+A1:2018, EN IEC 61000-6-1:2019, EN IEC 61000-6-3:2021, EN IEC 61000-6-2:2019, según las determinaciones de las directivas:

2006/42/CE – Directiva relativa a las Máquinas

2014/30/UE – Directiva de Compatibilidad Electromagnética

2016/1628/UE – Directiva Euro V

S. João de Ver,
16 de febrero de 2022

Central Lobão S.A.
El técnico encargado
Hugo Santos

APPLIANCE DESCRIPTION AND PACKAGING CONTENT

52cc Wheeled brush cutter EKO – VIRR52E

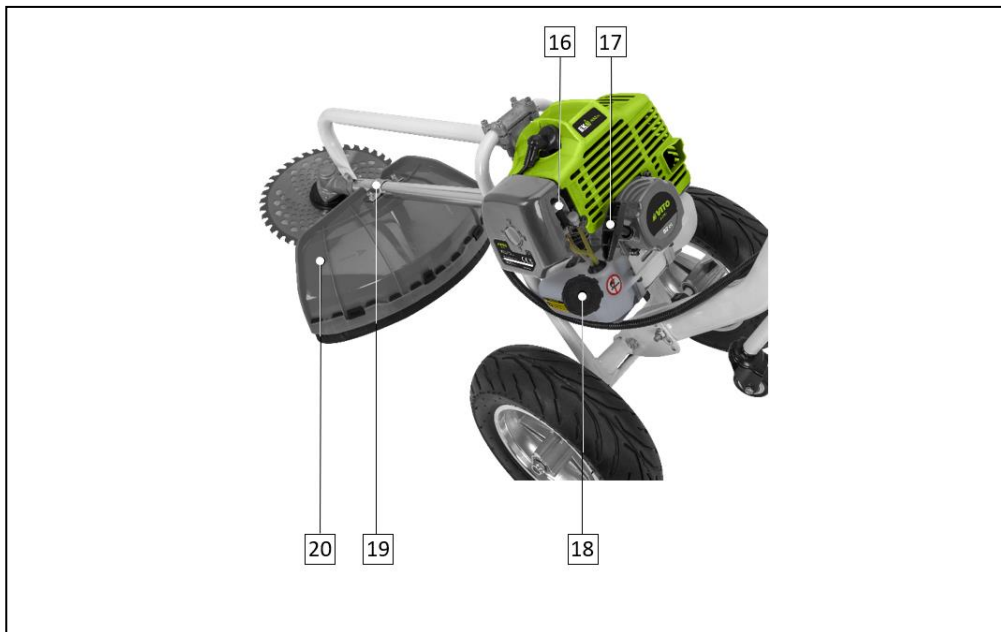

Component's list	
1	Blade
2	Gearbox
3	Shaft tube
4	Shaft support tube
5	Shaft support tube's clamp
6	Spark plug and cap
7	Throttle trigger
8	ON/OFF switch
9	Handle
10	Handlebar
11	Column
12	Air filter
13	Clutch cone
14	Base frame
15	Wheel
16	Choke lever
17	Recoil starter
18	Fuel tank
19	Cutting attachment guard fixing bracket
20	Guard

Packaging content	
1	52cc wheeled brush cutter EKO
1	Blade
1	Thrust plate
1	Support cup
1	Cutting attachments fixing nut
1	Set of bolts
2	Hex wrench (4/5 mm)
1	Double open-end wrench (8/10 mm)
1	Double open-end wrench (13/15 mm)
1	Screwdriver/Philips screwdriver
1	Spark plug wrench
1	Jerry can
1	Work tools' case
1	Instruction manual

Technical data	
Engine:	2-stroke
Power [hp kW]:	2.15 1.6
Engine displacement [cc]:	52
Rotation speed [rpm]:	8500
Fuel:	Mixture - 1:40
Fuel tank capacity [L]:	1
Autonomy [h]:	1.5
Shaft tube length [mm]:	500
Shaft tube diameter [mm]:	26
Blade cutting width [mm]:	255
Sound pressure level (L _{PA}) [dB(A)]:	100
Sound power level (L _{WA}) [dB(A)]:	114
Weight [Kg]:	13.5
Dimensions [mm]:	1200 x 430 x 1030

Symbols



Security alert or warning.



To reduce the risk of injury, user must read the instruction manual.



No smoking and open flames.



Fire and explosion hazard.



Burn hazard.



Risk of injury.





Respect the safety distance.



Packaging made from recycled materials.

GENERAL SAFETY AND USE INSTRUCTIONS

 When using brush cutters and agricultural machinery, you should consider basic safety precautions to avoid the risk of fire, electric shock and personal injury.

 Always read the safety, operating and maintenance instructions before you start operating your brush cutter. Keep this manual for future reference.

General

These preventive measures are essential for your safety, always operate the brush cutter carefully, responsibly and considering that the user is responsible for any accidents caused to third parties or their property.

The brush cutter, including all accessories, may only be used by individuals who have read the instruction manual and are familiar with its handling. Before first use, the user must be properly and practically trained. Users should be instructed by the salesperson or any other qualified person on how to use the appliance. The instruction manual is considered an integral part of the appliance and must always be made available alongside the product.

Familiarize yourself with the control devices and use of the brush cutter. In particular, the user must know how to quickly stop the brush cutter and the combustion engine.

Do not use the wheeled brush cutter if you are not both physically and mentally well. Do not operate it while you are tired or under the influence of medication, drugs or alcohol.

If you have a health problem, ask your doctor if it is safe for you to use the brush cutter before doing so.

 People who have cardiac devices (pacemakers) should not use this type of equipment or stay close to them without medical advice.

The ignition system of this wheeled brush cutter produces a small electromagnetic field. The influence on some active or passive medical implants cannot be completely excluded. To reduce the risk of serious or fatal injury, people with cardiac devices should consult their physician and the implant manufacturer before using the appliance.

Never allow the wheeled brush cutter to be used by children, individuals with limited physical, sensory or mental abilities, individuals with lack of experience and knowledge of the appliance, or others unfamiliar with the use instructions.

 The brush cutter may only be used as stated in this instruction manual. Any other use, which may be dangerous and may cause injury to the user or damage to the wheeled brush cutter, is not permitted.

For safety reasons, any alteration to the brush cutter other than the assembly of attachments authorised by the manufacturer is prohibited. The warranty on your brush cutter will be voided if you alter it in any way.

You may get information on authorized accessories from your official VITO distributor.

Petrol fuelling and handling

Petrol is toxic and highly flammable. Keep petrol only in jerry cans designed and approved for this purpose. Never use bottles or similar objects for storing service products such as fuel. Someone, particularly children, may be mistakenly taken to drink them.

Always screw and tighten tank caps and fuel containers. This reduces the risk of fuel spillage. Defective caps must be replaced.

 Keep petrol away from sparks, flames, heat sources or other ignition sources. Do not smoke near petrol containers and appliances with petrol on the tank, or during the fuelling process.

Refill and empty the fuel tank outdoors only. Petrol fuelling shall be carried out before running the combustion engine and the wheeled brush cutter shall be laid on a level surface.

Before refuelling, shut off the engine, let it cool down and open the cap gently to allow the excess pressure in the tank to dissipate slowly.

Do not overfill the fuel tank. To allow space for fuel to expand, never add fuel above the lower edge of the filler neck. Please also observe the operating instructions for the combustion engine.

If petrol overflows, immediately clean any spilled fuel. The combustion engine should only be started after the dirty petrol surface has been cleaned. Any attempt at ignition shall be avoided until the petrol vapours have volatilized (dry with cloth).

If petrol has come into contact with the clothing, it must be changed.

Wheeled brush cutter transport

Carry the brush cutter only while the combustion engine is not running. Before transport, switch off the combustion engine and wait until the cutting attachments have completely stopped.

Always carry the brush cutter when the engine is cold and without fuel on the tank. This prevents fuel spillage during transport.

During transport fix the brush cutter and fit the transport blade guard.

Before you start operating

Individuals who have not read the instruction manual and are not familiarized with how to operate the brush cutter must not use it.



Check the leak tightness of the fuel system, particularly visible parts such as tank, tank cap, fuel hose, couplings and carburettor primer bulb. In the event of leakage or damage, do not start the combustion engine and have the wheeled brush cutter serviced.

Pay attention to the area where you are going to use the brush cutter and check for obstacles (rocks, tree stumps, roots, ditches), objects (winding wires, metal pieces). If it is not possible to remove objects or obstacles, mark them so that the cutting attachments do not touch them.

Before starting the wheeled brush cutter:

- Carry out an inspection to ensure the correct assembly of the brush cutter and to ensure safety issues and good performance;
- Check if the spark plug cap (connector) is connected to the spark plug;

- Check that the safety devices are in perfect condition and function properly. Never use the equipment if the safety devices are missing, damaged or worn out;
- Check that the carrying handle and the fixing accessories are in perfect condition and properly fitted;
- Replace defective parts as well as all other worn out and damaged parts;
- After assembling the accessories and before using the appliance, you must run a test in maximum speed at no load for a certain time. Check for moving parts misalignment or any other condition that may affect the brush cutter operation. Check that all moving parts turns smoothly, without abnormal noises;
- Perform all necessary adjustments and work. If you have any questions or difficulties, contact your official VITO distributor;
- Observe the local regulations on the hours when it is allowed to use tools with a combustion engine and the permitted noise level.

While operating



Keep third parties at least 15m away from the brush cutter area of operation. Never work while animals or people, especially children, are in the danger zone. When using a brush cutter, particles can be ejected at high speed which can cause injury.

Also keep a safe distance from objects (vehicles and glass) in order to avoid material damage.

When two or more people are working simultaneously in the same area from each other, they must keep a safe distance in order to prevent accidents and injuries.

Work only in daylight or with good artificial lighting. Do not operate the brush cutter at night or when it is not possible to have a clear view of the work area.

Never work with the brush cutter when adverse meteorological conditions such as dense fog, rain or strong wind, storms or lightning.

Walk, never run during operation and look carefully to the area where you will use the blade and the nylon line. You should also never cut the grass walking backwards as you could stumble.

While using the appliance, please adopt a stable position and always keep balance. Do not use the appliance in slippery, irregular or unstable surfaces, or in a lumpy terrain.



Keep all your body parts away from the cutting attachment while operating the brush cutter.

Always wear personal protective equipment and clothing. Wearing a visor or goggles, dust mask, hearing protection, anti-slip safety shoes, long-sleeved clothing, gloves, helmet and shin guards properly reduces the risk of injury.

Clothing worn during the appliance operation must be adequate, tight and closed, for example, a work boiler suit. Do not wear loose clothing or jewelry. Keep hair, clothing and gloves away from moving parts.

Always wear resistant shoes with non-slip sole that fully covers the foot. Never work barefoot or in sandals, for example.



In case of nausea, headaches, sight problems (e.g. reduced vision), hearing problems, dizziness and reduced ability to concentrate, stop working immediately. These symptoms may be caused by high exhaust gas concentration.

The combustion engine releases poisonous gases as soon as it starts running. These gases contain toxic carbon monoxide, a colourless, odourless gas, as well as other harmful substances. The combustion engine may never be turned on inside confined or poorly ventilated spaces.

Plan rest breaks when using the brush cutter and avoid using it for long periods. Permanent vibrations are harmful to health.

Do not attempt to remove the wrapped material from the cutting attachments and respective guards while the engine is running, or the blade is rotating. Stop the engine and wait for the cutting attachments to stop before removing material wrapped around the blade shaft or head and mowing head with nylon line and guards.



A massive load of vibrations may damage nervous and circulatory systems, especially to whom have circulatory problems. Inform your doctor if any symptoms arise caused by vibrations. Among these symptoms, that occur specially on fingers, hand and wrists, are also included loss of sensation, pain, muscle weakness, skin discoloration or tingling sensation.

The control and safety devices installed in the wheeled brush cutter cannot be removed or inhibited.

Maintenance and cleaning

When carrying out any cleaning, adjusting, repairing or maintaining work, wear gloves and lay the wheeled brush cutter in a firm and steady surface.



Keep the spark plug cap away from the spark plug, as an unintentional spark can cause burns or an electric shock. The contact of the spark plug with the spark plug cap may cause an accidental start of the combustion engine.



Allow the brush cutter to cool down in particular before carrying out maintenance work on the combustion engine, exhaust manifold and muffler. Temperatures of 80 °C and above can be reached.

Frequently check the equipment, especially before storage (for example, before the winter period), regarding wear and damages.

For safety reasons, replace worn or damaged parts immediately so the appliance is always in perfect operating conditions.

Cleaning:

The brush cutter must be carefully cleaned after each use.

Clean the engine by hand (avoid introducing water into the air filter and exhaust). Avoid wetting the controls and other equipment / accessories that are difficult to dry (water stimulates the appearance of corrosion and rust);

Do not use aggressive cleaning products. These products may damage plastics and metals, compromising the safe operation of the brush cutter.

In order to avoid the risk of fire, the ventilation slots and the exhaust must remain free of flammable waste.

Maintenance:

Only maintenance works described in this instruction manual may be carried out; all other works must be performed by an official distributor.

Only use accessories, oils or greases authorized by VITO. Not doing so may result in personal injuries or damages to the brush cutter. In case of doubt, you should contact an official distributor.

For safety reasons, the fuel conductive components (fuel hoses, tank, tank cap and couplings) should be checked regularly for damage and leaks. If necessary, they should be replaced by an official distributor.

Keep warning and information stickers always clean and legible.

Keep all nuts and bolts well tightened in order to ensure a safe operation.

If any components or safety devices are removed for maintenance tasks, they must be repositioned immediately.

Long-term storage

Never store the wheeled brush cutter with petrol in the tank inside a building. Petrol vapours may come into contact with flames or sparks and ignite.

Store the brush cutter in a dry area with the fuel tank empty and the fuel in a well-ventilated compartment. Avoid places with high humidity to avoid the appearance of corrosion and rust.

Clean the equipment thoroughly before storage, especially in winter. Keep the device in a good operating condition.

Make sure the appliance is protected against misuse (for example, by children).

Technical assistance

Your brush cutter should only be serviced by the manufacturer's internal service personnel, or other qualified personnel, replacing any necessary parts with original parts sourced directly from the manufacturer).

ASSEMBLY INSTRUCTIONS**Wheels**

Insert the wheels (15) into the shafts on the brush cutter's base frame (14) and tighten with a nut.

Pay attention to the direction of rotation of the wheels. Do not overtighten the nuts to prevent the wheels from getting stuck.

Assembling the column to the base frame

The end of the column (11) where the mini support wheel is located is the one that should connect to the brush cutter's base frame (14).

1. Align the hole of the column (11) with the hole in the base frame of the brush cutter (14);
2. Insert a bolt and tighten with a nut;
3. Insert the knob bolt into one of the adjustment holes and tighten with a nut;
4. Place the spring end of the mini support wheel in the smallest hole.

Assembling the handlebar to the column

1. Align the handlebar hole (10) with the column hole (11);
2. Insert a bolt and tighten with a nut;
3. Insert a knob bolt into one of the adjustment holes and tighten with a nut.

Assembling the engine to the base frame

1. Align the engine holes with the brush cutter's base frame (14) (on the handlebar side);
2. Align clutch cone holes (13) with base frame holes;
3. Insert the 4 bolts into the clutch cone holes and tighten to the engine.

Shaft support tube

Insert the tube (4) into the clamp (5) and tighten with two bolts.

The other end is held by a washer placed on the shaft tube (3). Tighten with a bolt and nut.

Blade

Check the blade condition before installing it to the appliance. If it is damaged (cracked, bent or broken), replace it.

1. Place the thrust plate over the rotation bolt on the gearbox (2);
2. Insert a hexagonal key or screwdriver into the hole in the thrust plate and the hole in the cutting attachment holder to lock the bolt (2);
3. Place the blade (1) over the thrust plate. Check that the blade is placed with the cutting edge in the direction of rotation;
4. Place the support cup and the blade's fixing nut on the bolt. Tighten the nut counter-clockwise with the key provided;
5. Remove the key.

OPERATING INSTRUCTIONS

When using the brush cutter, you should take into consideration some precautions and use procedures to avoid accidents, damage and increase the performance and efficiency of the equipment:

- Ensure that you start the brush cutter at a distance of more than 3m from the fuelling point;
- Always hold the brush cutter on your right side with both hands;
- Keep the cutting attachments below waist level, thus reducing the risk of being hit during operation;
- Do not use the appliance to cut branches or logs. If you try to cut logs above the recommended size, kickback can occur and cause accidents to the user;
- When the brush cutter is running at idle speed, the cutting attachment is not rotating. If not, contact service center to carry out an inspection and solve the problem;
- If you hear an unusual noise or the brush cutter vibrates abnormally, stop working and identify the cause;
- Never use the brush cutter if the guard is not installed or if it is damaged.

Starting the engine

1. Set the CHOKE lever (16) to closed position. Pull the choke lever all the way up. If the engine is warm or the air temperature is high, do not set the CHOKE lever to closed position;
2. Press the carburettor primer bulb several times until it is filled with petrol. Check that the fuel line is full, then the carburettor is full of fuel;
3. Turn the ON/OFF switch (8) to the "ON" position;
4. Hold the brush cutter with one hand and pull the recoil starter (17). Pull it slowly until you feel some resistance, then pull strongly until the engine starts;
5. After starting the engine, the brush cutter runs at mid speed between idle and maximum speed;
6. A few seconds after starting, set the CHOKE lever to open position. Move the CHOKE lever all the way down.



When the recoil starter returns to its original position, your hand and arm can be drawn quickly towards the combustion engine.



Let the engine running idle for a few seconds before operating the brush cutter.

Stopping the engine

1. Release the throttle trigger (7) and set the "ON/OFF" switch (8) to "OFF" position.

In case of imminent danger or emergency, stop the engine immediately. Turn the ON/OFF switch to the "OFF" position.

Adjusting the engine speed

After starting, the engine is running at mid-speed between idle and full speed.

The engine speed is set using the throttle trigger (7).

1. The engine speed is set using the throttle trigger;
2. When the throttle trigger is fully pressed, the engine reaches its maximum speed.

Adjust the engine's rotation speed to the type of work you are going to do. Always remember that the higher the engine speed, the greater the speed of the cutting attachments, the greater the noise and the fuel consumption.

Using the blade

Two types of cutting blades can be used for cutting, grass cutting blade and brush knife. Never use grass cutting blades to cut brushwood.

Grass cutting blade:

- A grass cutting blade is used to cut all kinds of tall weeds;
- The grass is cut by swinging the brush cutter from side to side like a scythe (scything motion), where the motion from right to left is the cutting stage and the motion from left to right is the return stroke. Avoid previously cut green waste during the return stroke;
- If the blade is leaned to the left when brushing, the grass builds up in a line, which makes it easier to catch.
- Let the support cup touch the floor gently. It is used to protect the blade from touching the floor.

Brush knife:

- A brush knife is used to cut/trim brushwood, shrubs or wild vegetation with a maximum diameter of 12mm;
- When you cut the brushwood or shrubs, place the blade very close to the soil (as if cutting with a scythe);
- Cut wild vegetation from top to bottom by layers, keeping the blade at a level below the user's waist. However, when bigger the distance between the blade and the ground, bigger the risk of flying particles. For this reason, the user shall have extra attention when performing this way;
- Always operate the brush cutter with the trigger fully pressed to avoid the accumulation of debris in the blade tip;
- Avoid contact of the blade with hard objects (rocks, stones, tree trunks). Otherwise, the brush cutter may be thrown violently in the opposite direction to the rotation of the blade. You risk what's called kickout or blade thrust. Kickout can be violent enough to make you lose the control of the brush cutter.

Kickout may occur without prior warning. Blade kickout/thrust is more likely to occur in areas where it is difficult to see the material to be cut.



Blade thrust may also occur if you try to cut down small trees, shrubs or bushes with a diameter greater than that recommended by the manufacturer.

Always place the plastic protective caps over the blade's teeth when the blade is being used and during transport.

Fuel

The engine should run on a mixture of 95 unleaded petrol and 2-stroke engine oil in the ratio of 1:40 (1L of two-stroke engine oil for every 40L of petrol).

1. Pour the 2-stroke engine oil in a fuel mixing bottle;
2. Add petrol to 2-stroke engine oil;
3. Place the mixing bottle cap and shake carefully to mix the oil with petrol.

Unsuitable fuels or with a different ratio than recommended may lead to irreversible damage to the engine. Low-quality petrol or oil can damage the engine, gaskets, hoses and the fuel tank.

Keep the fuel mixture in proper and adequate containers in a safe, dry, cool place protected from sunlight. Fuel mix gets old, mix only the amount needed for a few weeks. Do not store or use fuel with more than 30 days.



Shake the fuel mixing bottle before refuelling.



Pressure may form inside the tank, for this reason it shall be opened carefully. Avoid direct skin contact and inhalation of flammable vapours.

When refilling the fuel tank (18), do not add petrol above the maximum level of the filler cap.

MAINTENANCE INSTRUCTIONS



Before any maintenance or cleaning work, lay the brush cutter down on a level surface, switch off the engine and remove the spark plug cap from the spark plug.



Never touch the exhaust, spark plug, or other metal parts of the engine while the engine is running or immediately after turning off the engine. Doing so can lead to severe burns or electric shock.

Sharpening the blades

For maximum performance, to avoid the risk of blade thrust/ kickout and to extend the service life of the brush cutter, always use blades with sharp teeth. A badly sharpened or damaged blade increases the risk of an accident.

See the blade packaging for proper sharpening instructions. Use a flat file to sharpen the blades. Sharpen all edges evenly to keep the balance of the blade.

Never attempt to straighten a deformed blade so that it can be reused.

Always discard a blade that is bent, twisted, cracked, broken or damaged in any other way.

Air filter cleaning

Dirty air filters reduce engine power, increase fuel consumption, make starting difficult, cause carburettor malfunctions and wear on engine parts.

1. Move the choke lever (16) until it stops at the top. until it stops at the top;
2. Loosen the bolt, remove and clean the air filter cover (12);
3. Remove the filter element and blow it out with compressed air until it is completely clean. If it does not allow efficient cleaning or is damaged, replace it;
4. Fit the filter element and assemble the other components in the reverse order of disassembly.



A dirty filter will restrict the air flow into the carburettor, and this will affect the performance of the brush cutter.

Fuel filter cleaning

1. Empty the fuel tank (18);
2. Pull the fuel hose from inside the tank and remove the filter;
3. Blow out the filter with compressed air until it is completely clean. If it does not allow efficient cleaning or is damaged, replace it.

Checking and changing the spark plug

To ensure proper engine operation, the spark plug should be clean and with adequate gap between the electrodes.

There are several factors that can affect the operation of the spark plug: incorrect carburettor adjustment and fuel mixture, and dirty air filter. These factors cause particles accumulations in the spark plug electrodes, which leads to operating problems and difficult start-ups.

If the brush cutter is running low or shows difficulties in starting, check the spark plug condition before making any further inspections.

1. Remove the cap (6), unscrew the spark plug (6) with the wrench supplied and check that it is clean. If it is dirty, remove the soot with a brush;
2. If the spark plug is "wet", with excess fuel, place a clean cloth over the spark plug hole and pull the recoil starter several times without the spark plug installed;
3. Measure the distance between the electrodes with appropriate tools. The distance should be between 0.6-0.7 mm. If necessary, bend the electrode until enough clearance is reached;
4. Install the spark plug with your hand to prevent damage to the thread and tighten it to compress the sealing washer, using the wrench provided;
5. If the spark plug does not produce any sparks, replace it.



A loose spark plug may overheat and cause damage to the engine.



Always use the type of spark plug recommended by the manufacturer (VIVELA5510). The use of an incorrect spark plug can damage the cylinder.

Storage and cleaning

Storage

Preparing storage for long periods is vital to avoid problems and increase the useful life of the brush cutter.

Never store the equipment with petrol in the tank. Depending on the region and storage conditions, petrol can deteriorate and oxidize, causing damages in the carburettor and fuel system, difficult starts and clogging caused by particle accumulation.

Before storage proceed as follows:

1. Empty the fuel tank;
2. Start the engine until it stops due to lack of fuel;
3. Remove the spark plug and add 2-stroke engine oil (5-10 cl) to the cylinder through the spark plug hole;
4. Place a clean cloth over the spark plug hole and pull the starter handle to dispense the oil to the cylinder;
5. Pull the recoil starter slowly while feeling some resistance. The piston rises and the intake and exhaust valves are closed. Leaving the engine in this position will help protect against internal corrosion;
6. Reinstall the spark plug.

Cleaning

The brush cutter must be thoroughly cleaned after each use. Remove any waste accumulated in the blade (grass, weeds, wires) or the rotation bolt.

Careful handling protects the equipment and extends its service life.

ENVIRONMENTAL POLICY



The packaging is made up of recyclable materials, which you can dispose on local recycling points.



Never dispose of combustion equipment in your household waste!

Waste such as used oil, fuel, lubricant, filters and wearing parts can harm humans, animals and the environment and as such must be properly disposed of.

Make sure that the deactivated equipment is forwarded for disposal in a technically correct way.

You can obtain information regarding the disposal of the brush cutter through the person in charge for the recycling in your city.

CUSTOMER SERVICE

Tel.: +351 256 248 826

E-mail: international@centrallobao.pt

Website: www.centrallobao.pt

MAINTENANCE SCHEDULE

Action	Daily	1st month or 20 hours	Every 3 months or 50 hours	Every 6 months or 100 hours	Every year or 300 hours
Inspect the tightness of the bolts and nuts	✓				
Check the conditions of cutting attachments and guard	✓				
Check fuel line leak tightness	✓				
Clutch cone and shaft lubrication	✓				
Clean the air filter	✓				
Clean the air filter		✓ (1)			
Clean the fuel filter			✓		
Replace the fuel filter					✓
Clean the spark plug and readjust the gap between the electrodes			✓		
Replace spark plug every 100 hours of use				✓	
Clean the carburettor primer bulb				✓	
Clean the fuel tank				✓	
Check the idle speed					✓ (2)
Check/adjust valve gap					✓ (2)
Check the gap in the impeller					✓ (2)
Check the fuel line	Every 2 years (replace if necessary) (2)				
Check the combustion chamber	After 500 hours (2)				

(1) Perform frequent maintenance tasks when the equipment is used in dusty areas.

(2) These items should be serviced by the service dealer unless you have the appropriate tools and mechanical knowledge.

FREQUENTLY ASKED QUESTIONS/ TROUBLESHOOTING

Question/Problem - Cause	Solution
<p>The engine does not start:</p> <ul style="list-style-type: none"> • There's no fuel in the carburettor; • There's no fuel in the tank; Fuel line hose is clogged; Fuel line hose incorrectly assembled or folded; • The fuel in the tank is of poor quality, has water, is dirty or is already old; • The cap has been removed from the spark plug; The spark plug wire is not well connected; • The spark plug has soot or is damaged; Wrong gap between the electrodes; • The air filter is dirty; • The fuel filter is clogged; • The combustion engine is "wet" due to many attempts for starting it; 	<ul style="list-style-type: none"> • Press the carburettor primer bulb several times until it is full of fuel; • Fill the tank with fuel; Clean the fuel line hose; Place the fuel hose correctly or straighten it; • Empty the fuel tank and carburettor primer bulb; Use new fuel (proper mixture). • Fit the cap into the spark plug; Connect it; • Clean/replace the spark plug; Adjust the gap between the electrodes; • Clean/replace the air filter; • Clean the fuel filter; • Loosen the spark plug and dry it, pull the recoil starter several times, with the spark plug unscrewed;
<p>Low performance:</p> <ul style="list-style-type: none"> • Improper fuel mixture; • Improper throttle cable adjustment; • Fuel filter or valves are clogged, carburettor defect; 	<ul style="list-style-type: none"> • Use appropriate fuel mixture; • Adjust the throttle cable; • Replace or repair faulty parts;
<p>The engine runs irregularly and smokes:</p> <ul style="list-style-type: none"> • The air filter is dirty; 	<ul style="list-style-type: none"> • Clean/replace the air filter;
<p>The combustion engine overheats:</p> <ul style="list-style-type: none"> • Ventilation slots are dirty; 	<ul style="list-style-type: none"> • Clean the ventilation slots;
<p>Strong vibrations while operating:</p> <ul style="list-style-type: none"> • Loose engine housing; 	<ul style="list-style-type: none"> • Tighten the engine fixing bolts;

WARRANTY CERTIFICATE

The warranty of this combustion-engine appliance is two years from the date of purchase. You should, therefore, keep your proof of purchase during this period. The warranty covers any manufacturing defect in material or operation, as well as parts and work needed for their repairing.

Excluded from the warranty are the misuse of the product, any repairs carried out by unauthorized individuals (outside the service center of the brand VITO) as well as any damage caused by the use of it.

DECLARATION OF CONFORMITY

We declare, under our sole responsibility, that the product labelled VIRR52E – 52CC WHEELD BRUSH CUTTER EKO, complies with the following standards or normative documents: EN ISO 12100:2010, EN ISO 5395-1:2013+A1:2018, EN IEC 61000-6-1:2019, EN IEC 61000-6-3:2021, EN IEC 61000-6-2:2019, complies with the following standards or normative documents:

2006/42/EC - The Machinery Directive
2014/30/EU - The Electromagnetic Compatibility Directive
2016/1628/EU – Euro V Directive

S. João de Ver,
16th february 2022

Central Lobão S.A.
Technical supervisor
Hugo Santos

DESCRIPTION DE L'APPAREIL ET CONTENU DE L'EMBALLAGE

Débroussailluse à roues 52cc EKO - VIRR52E

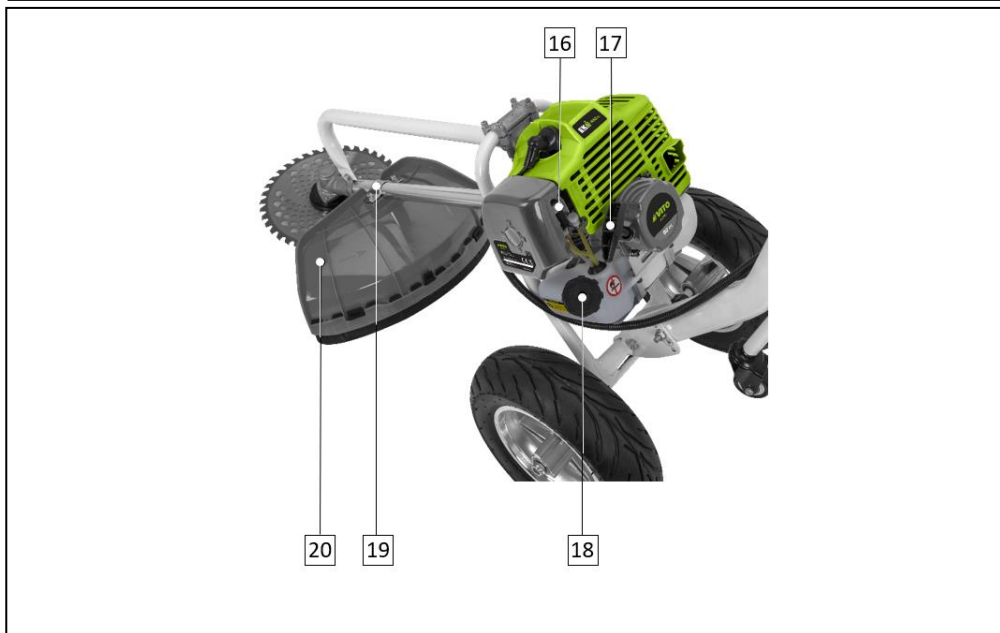

Liste de composants	
1	Lame
2	Boîte de vitesses
3	Tube de l'arbre
4	Tube de support de l'arbre
5	Collier de serrage du tube support d'arbre
6	Capuchon et bougie d'allumage
7	Gâchette de l'accélérateur
8	Interrupteur marche/arrêt
9	Poignée
10	Guidon
11	Colonne
12	Filtre à air
13	Cloche d'embrayage
14	Châssis de base
15	Roue
16	Levier d'étrangleur
17	Poignée du lanceur
18	Réservoir de carburant
19	Support de fixation du carter de protection
20	Carter de protection

Contenu de l'emballage	
1	Débroussailluse à roues 52cc EKO
1	Lame
1	Disque de pression
1	Bol glisseur
1	Écrou de fixation des accessoires de coupe
1	Jeu de boulons
2	Clé hexagonale (4/5 mm)
1	Clé plate double (8/10 mm)
1	Clé plate double (13/15 mm)
1	Tournevis/tournevis Philips
1	Clé à bougie
1	Jerrican
1	Étui pour outils
1	Mode d'emploi

Données techniques	
Moteur :	Combustion à 2 temps
Puissance [cv kW] :	2.15 1.6
Cylindrée [cc] :	52
Vitesse de rotation [tpm] :	8500
Carburant :	Mélange - 1:40
Capacité du réservoir de carburant [L] :	1
Autonomie [h] :	1.5
Longueur du tube de l'arbre [mm] :	500
Diamètre du tube de l'arbre [mm] :	26
Largueur de coupe de la lame [mm] :	255
Niveau de pression acoustique (L _{PA}) [dB(A)] :	100
Niveau de puissance acoustique (L _{WA}) [dB(A)] :	114
Poids [Kg] :	13.5
Dimensions [mm] :	1200 x 430 x 1030

Symboles



Avertissements liés à la sécurité ou remarques importantes.



Pour éviter tout risques de dommages, l'utilisateur est prié de lire le mode d'emploi.



Interdiction d'allumer du feu et fumer.



Risque de feu ou explosion.



Risque de brûlures.



Risque de blessures.





Respectez la distance de sécurité.



Emballage fabriqué à partir de matériaux recyclés.

INSTRUCTIONS GÉNÉRALES DE SÉCURITÉ ET D'UTILISATION

 Lors de l'utilisation des débroussailleuses et des équipements agricoles, certaines mesures de sécurité de base doivent être respectées, afin d'éviter tout risque d'incendie, d'électrocution et d'accidents domestiques.

 Lisez toujours les consignes de sécurité, le mode d'emploi et les conseils d'entretien avant de commencer à utiliser votre équipement agricole. Veillez à conserver ce mode d'emploi pour toute référence ultérieure.

Règles générales

Ces mesures préventives sont indispensables pour votre sécurité, utilisez toujours la débroussailleuse avec précaution, de manière responsable et en tenant compte du fait que l'utilisateur est responsable de tout accident causé à des tiers ou à leurs biens.

La débroussailleuse, y compris tous ses accessoires, ne doit être utilisée que par des personnes qui ont lu le mode d'emploi et qui sont familiarisées avec son utilisation. Avant la première utilisation, l'utilisateur doit être instruit par le revendeur ou toute autre personne compétente sur l'utilisation de l'appareil et doit avoir reçu des instructions appropriées et pratiques. Le mode d'emploi fait partie intégrante de l'appareil et doit toujours être fourni.

Familiarisez-vous avec les dispositifs de contrôle et l'utilisation de la débroussailleuse. En particulier, l'utilisateur doit savoir comment arrêter rapidement la débroussailleuse.

N'utilisez l'appareil que si vous vous trouvez en bonne condition physique et mentale. N'utilisez pas les débroussailleuses lorsque vous êtes fatigué ou sous l'influence de l'alcool, de drogues ou de médicaments.

Si vous souffrez d'un problème de santé, demandez l'avis à votre médecin avant d'utiliser cette débroussailleuse.

 Les personnes qui utilisent des dispositifs cardiaques (pacemakers) ne doivent pas utiliser ce type de débroussailleuses ni en rester proche sans avis médical.

Le système d'allumage de cette débroussailleuse produit un champ électromagnétique. L'influence sur certains implants médicaux actifs ou passifs ne peut être totalement exclue. Pour réduire le risque de blessures graves ou fatales, les individus avec des implants cardiaques doivent consulter le médecin et le fabricant de l'implant avant d'utiliser l'appareil.

Ne jamais laisser des enfants, des personnes ayant des capacités physiques, sensorielles ou mentales limitées, des personnes inexpérimentées et qui ne sont pas familiarisées utiliser cette débroussailleuse ou encore des personnes qui ne connaissant les consignes d'utilisation.

 La débroussailleuse ne doit être utilisée que de la façon décrite dans ce mode d'emploi. Toute autre utilisation pouvant être dangereuse et pouvant causer des blessures à l'utilisateur ou endommager la débroussailleuse.

Pour des raisons de sécurité, toute modification de l'appareil autre que le montage d'accessoires autorisés par le fabricant est interdit. Toute modification effectuée annule le droit à la garantie.

Vous pourrez obtenir des informations sur les accessoires autorisés auprès de votre revendeur officiel VITO.

Ravitaillement et manipulation d'essence

L'essence est toxique et trop inflammable. Stockez uniquement l'essence dans des bidons homologués pour cet effet. N'utilisez jamais de bouteilles ou de produits similaires pour retirer ou ranger des produits de service, comme l'essence. Quelqu'un, en particulier les enfants, peut accidentellement les boire.

Serrez toujours les bouchons des réservoirs et des bidons de remplissage de carburant. Cela réduit le risque de déversement de carburant. Les bouchons défectueux doivent toujours être remplacés.

 Tenez l'essence à l'écart des étincelles, des flammes, des sources de chaleur ou d'autres sources d'inflammation. Ne fumez pas à proximité des bidons ou des débroussailleuses à essence, ni pendant le processus de remplissage.

Remplissez et videz le réservoir de l'essence uniquement à l'extérieur. Le ravitaillement en essence doit être réalisé avant le démarrage du moteur à combustion et avec la débroussailleuse posée sur une surface plane.

Avant de faire le plein, arrêtez le moteur, laissez-le refroidir et ouvrez le bouchon soigneusement de manière à dissiper lentement la surpression dans le réservoir.

Ne remplissez pas trop le réservoir. Afin de permettre à l'essence d'avoir une marge de dilatation, n'ajoutez jamais de carburant au-dessus du bord supérieur du goulot de remplissage. Veuillez également respecter les instructions d'utilisation du moteur à combustion.

Si l'essence déborde, nettoyez immédiatement tout l'essence déversée. Le moteur à combustion doit être seulement mis en marche après avoir nettoyé la surface sale. Toute tentative d'allumage doit être évitée jusqu'à ce que les vapeurs d'essence se soient volatilisées (essuyer).

Si l'essence est entrée en contact avec des vêtements, vous devez les changer.

Transport de la débroussailleuse

Transportez la débroussailleuse seulement quand le moteur est éteint. Avant le transport, arrêtez le moteur à combustion et attendez l'arrêt complet des accessoires de coupe.

Transportez toujours l'appareil lorsque le moteur est froid et sans carburant dans le réservoir. Cela permet d'éviter les déversements de carburant pendant le transport.

Pendant le transport, fixez la débroussailleuse et montez le protecteur du disque.

Avant de commencer à travailler

Assurez-vous que la débroussailleuse soit utilisée uniquement par des personnes ayant connaissance du mode d'emploi.



Avant de démarrer la débroussailleuse, vérifiez l'étanchéité du système d'alimentation en carburant, en particulier les pièces visibles telles que le réservoir, le bouchon du réservoir, les raccords, le tuyau de carburant et la pompe d'amorçage. En cas de fuites ou de dommages, ne pas démarrer le moteur à combustion et faire réparer la débroussailleuse par un distributeur officiel.

Soyez attentif à la zone où l'appareil va être utilisé et vérifiez l'existence des obstacles (pierres, souches d'arbres, racines, fossés), des objets (fils enroulés, pièces métalliques). Si les objets ou les obstacles ne peuvent pas être enlevés, marquez-les de manière qu'ils n'entrent pas en contact avec les accessoires de coupe lors de l'utilisation de la débroussailleuse.

Avant le démarrage :

- Procédez à une révision pour assurer le montage correct de la débroussailleuse et pour garantir la sécurité et son rendement ;
- Vérifiez si le capuchon (connecteur) est bien connecté à la bougie d'allumage ;

- Vérifiez si les dispositifs de sécurité sont en parfait état et fonctionnent correctement. Jamais utilisez l'appareil si les dispositifs de sécurité manquent, sont endommagés ou usés ;
- Vérifiez que la poignée de transport et les accessoires de fixation sont en parfait état et correctement installés ;
- Remplacez les pièces endommagées, bien comme tous les autres usées ;
- Après avoir monté les accessoires et avant d'utiliser l'appareil, effectuez un test à pleine vitesse sans charge pendant un certain temps. Vérifiez le désalignement des pièces mobiles ou toute autre condition susceptible d'affecter le bon fonctionnement de la débroussailleuse. Vérifiez que toutes les pièces mobiles tournent doucement, sans bruits anormaux ;
- Procédez à tous les réglages et travaux nécessaires. Si vous avez des questions ou des difficultés, veuillez contacter votre distributeur officiel VITO ;
- Veuillez respecter les réglementations locales concernant les heures d'utilisation de la débroussailleuse avec moteur à combustion et le niveau de bruit autorisé.

Au cours du travail



Tenez les tiers éloignés de la zone d'utilisation de la débroussailleuse, à au moins 15 m de distance. Ne travaillez jamais lorsque des animaux ou des personnes, en particulier des enfants, se trouvent dans la zone de danger. Pendant l'utilisation de la débroussailleuse des particules peuvent être projetées à grande vitesse, ce qui peut causer des blessures.

Gardez également une distance de sécurité par rapport aux objets (véhicules et vitres) afin d'éviter tout dommage matériel.

Lorsque deux ou plusieurs personnes travaillent simultanément dans la même zone, des distances de sécurité doivent être maintenues pour éviter les accidents et les blessures.

Travaillez uniquement à la lumière du jour ou avec un bon éclairage artificiel. N'utilisez pas la débroussailleuse pendant la nuit ou lorsqu'il n'est pas possible d'avoir une vue claire de la zone de travail.

Ne travaillez qu'à la lumière du jour ou avec un bon éclairage artificiel et ne travaillez pas avec la machine sous la pluie, l'orage et, en particulier, en cas de risque de foudre.

Marchez, ne courez jamais avec la machine et observez la zone de la lame ou de la tête faucheuse avec du fil de nylon. Évitez au maximum de marcher à reculons afin de ne pas risquer de trébucher.

Lorsque vous utilisez la débroussailleuse, adoptez une position stable et gardez toujours votre équilibre. N'utilisez pas la débroussailleuse sur des surfaces glissantes, irrégulières ou instables, ou sur des terrains accidentés.



Tenez toutes les parties de votre corps éloignées de l'accessoire de coupe lorsque vous utilisez l'équipement.

Toujours portez un équipement et des vêtements de protection individuelle. Le port d'une visière ou de lunettes, d'un masque anti-poussière, d'une protection auditive, de chaussures de sécurité antidérapantes, de vêtements à manches longues, de gants, d'un casque et des protège-tibias dans des conditions appropriées, réduit le risque de blessure.

Les vêtements utilisés pendant l'utilisation de la machine doivent être adéquat, serré et fermé, par exemple, une combinaison de travail. Ne portez pas de vêtements amples ou de bijoux. Tenez les cheveux, les vêtements et les gants à l'écart des pièces en rotation.

Lorsque vous travaillez, portez toujours des chaussures résistantes avec une semelle antidérapante qui recouvre entièrement le pied. Ne jamais travailler pieds nus ou avec des sandales.



En cas de nausées, de maux de tête, de problèmes de vision (par ex. réduction du champ de vision), de problèmes d'audition, de vertiges, de réduction de la capacité de concentration, arrêtez immédiatement le travail. Ces symptômes peuvent être causés par des concentrations d'échappement trop élevées.

Le moteur à combustion produit des gaz d'échappement toxiques dès qu'il commence à tourner. Ces gaz contiennent du monoxyde de carbone toxique, un gaz incolore et inodore ainsi que d'autres substances nocives. Le moteur à combustion ne doit jamais être utilisé dans des espaces clos ou mal aérés.

Lorsque vous utilisez la débroussailleuse, prévoyez des pauses et évitez d'utiliser la débroussailleuse pendant de longues périodes. Les vibrations permanentes sont nocives pour la santé.

N'essayez jamais d'enlever le matériau enroulé dans l'accessoire de coupe et ses respectives protecteurs lorsque le moteur, la lame ou la tête faucheuse avec fil de nylon tournent. Arrêtez le moteur et attendez que les accessoires de coupe s'arrêtent avant de retirer le matériau enroulé autour d'axe de la lame ou de la tête faucheuse.



L'utilisation de la débroussailleuse provoque une forte charge de vibrations qui peut endommager les systèmes circulatoire et nerveux, en particulier chez les personnes souffrant de problèmes circulatoires. Consultez un médecin si des symptômes pouvant être causés par des vibrations apparaissent. Ces symptômes, qui se manifestent principalement au niveau des doigts, des mains ou des poignets, comprennent, par exemple, la perte de sensation, la douleur, la faiblesse musculaire, la décoloration de la peau ou des picotements désagréables.

Les dispositifs de commande et de sécurité installés dans l'appareil ne doivent pas être enlevés ou inhibés.

Entretien et nettoyage

Lorsque vous procédez à des travaux de nettoyage, de réglage, de réparation ou d'entretien, portez des gants et posez la débroussailleuse sur une surface stable et plane.



Tenez le capuchon éloigné de la bougie d'allumage, car une étincelle d'allumage accidentelle peut causer des brûlures ou des chocs électriques. Un contact accidentel de la bougie d'allumage avec le capuchon de la bougie peut entraîner un démarrage accidentel du moteur à combustion.



Laissez l'appareil refroidir, en particulier, avant de procéder à des travaux d'entretien, dans la zone du moteur à combustion, du collecteur d'échappement et du silencieux. Des températures de 80° C et plus peuvent être atteintes.

Contrôlez régulièrement l'état de détérioration et dommages de l'appareil, en particulier avant son rangement (par ex. avant l'hiver).

Pour des raisons de sécurité, remplacez immédiatement les pièces usées ou endommagées afin que la débroussailleuse soit toujours dans un bon état de marche.

Nettoyage :

La débroussailleuse doit être soigneusement nettoyée après chaque utilisation.

Nettoyez le moteur à la main (évitiez de verser de l'eau dans le filtre à air et l'échappement). Évitez de mouiller les dispositifs de commande et autres équipements/accessoires difficiles à sécher (l'eau stimule la corrosion et la rouille).

N'utilisez pas de produits de nettoyage agressifs. Ces produits peuvent endommager les plastiques et les métaux et compromettre la sécurité lors de l'utilisation de votre débroussailleuse.

Pour éviter les risques d'incendie les ouïes d'aération et l'échappement doivent être exemptes de résidus inflammables.

Entretien :

Les travaux d'entretien ne doivent être effectués que comme décrit dans ce mode d'emploi ; tous les autres travaux doivent être effectués par un distributeur officiel.

N'utilisez que des accessoires, huiles ou lubrifiants autorisés par VITO. Sinon, vous risquez de vous blesser ou d'endommager la débroussailleuse. En cas de doute ou si vous n'avez pas les connaissances et les moyens nécessaires, vous devez contacter un distributeur officiel.

Pour des raisons de sécurité, les composants du système d'alimentation en carburant (tuyaux d'alimentation en carburant, réservoir, bouchon de réservoir et raccords) doivent être vérifiés régulièrement pour détecter les dommages et les fuites. Si nécessaire, ils doivent être remplacés par un distributeur officiel.

Gardez toujours les autocollants d'avertissement et d'indication propres et lisibles.

Gardez tous les boulons et écrous bien serrés pour que la débroussailleuse puisse fonctionner en toute sécurité.

Si des composants ou des dispositifs de sécurité sont retirés pour des travaux d'entretien, ils doivent être remplacés immédiatement et correctement.

Stockage en cas d'arrêt prolongé

Ne rangez jamais la débroussailleuse avec de l'essence dans le réservoir à l'intérieur d'un bâtiment. Les vapeurs d'essence qui se forment peuvent entrer en contact avec des flammes ou des étincelles et s'enflammer.

Rangez la débroussailleuse dans un endroit sec, avec le réservoir vide et la réserve de carburant dans un compartiment fermé et bien ventilé. Évitez les endroits où l'humidité est élevée afin d'éviter la corrosion et la rouille.

Nettoyez soigneusement la débroussailleuse avant de la ranger, en particulier pendant l'hiver. Rangez la débroussailleuse dans un état de service.

Veillez à ce que la débroussailleuse soit protégée contre toute utilisation impropre (par ex. par des enfants).

Assistance technique

Votre débroussailleuse doit être uniquement réparée par le service d'assistance technique de la marque, ou par un professionnel qualifié, uniquement avec pièces de rechange d'origine.

INSTRUCTIONS DE MONTAGE**Roues**

Insérez les roues (15) dans les arbres du châssis de base de la débroussailleuse (14) et serrez-les avec un écrou.

Faites attention au sens de rotation des roues. Ne serez pas trop les écrous pour éviter que les roues ne se coincent.

Montage de la colonne au châssis de base de la débroussailleuse

L'extrémité de la colonne (11) où se trouve la mini roue de support est celle qui doit être reliée au châssis de base de la débroussailleuse (14).

1. Alignez le trou de la colonne (11) avec le trou de la base de la débroussailleuse (14) ;
2. Insérez un boulon et serrez avec un écrou ;
3. Insérez le boulon de poignée dans l'un des trous de réglage et serrez-le avec un écrou ;
4. Placez l'extrémité du ressort de la mini roue de support dans le plus petit trou.

Montage du guidon sur la colonne

1. Alignez le trou du guidon (10) avec le trou de la colonne (11) ;
2. Insérez un boulon et serrez-le avec un écrou ;
3. Insérez le boulon de poignée dans l'un des trous de réglage et serrez-le avec un écrou.

Montage du moteur sur la base de la débroussailleuse

1. Alignez les trous du moteur avec les trous du châssis de base (14) (du côté du guidon) ;
2. Alignez les trous de la cloche d'embrayage (13) avec les trous du châssis de base ;
3. Insérez les 4 boulons dans les trous de la cloche d'embrayage et serrez-les au moteur.

Tube de support de l'arbre

Insérez le tube (4) dans le collier de serrage (5) et serrez-le avec deux boulons.

L'autre extrémité est retenue par une rondelle placée sur le tube de l'arbre (3). Serrez avec un boulon et un écrou.

Lame

Vérifiez l'état de la lame avant de la monter sur la débroussailleuse. Si elle est endommagée (fissuré, plié ou cassé), remplacez-la.

1. Mettez le disque de pression sur le boulon de rotation dans le support de l'accessoire de coupe (boîte de vitesses) (2) ;
2. Insérez une clé hexagonale ou un tournevis dans le trou du disque de pression et dans le trou du support de l'accessoire de coupe pour verrouiller le boulon de rotation (2) ;
3. Posez la lame (1) sur le disque de pression. Vérifiez que la lame est placée avec le tranchant dans le sens de la rotation ;
4. Mettez le bol glisseur et serrez l'écrou de fixation de la lame dans le sens inverse des aiguilles d'une montre avec la clé fournie ;
5. Retirez la clé.

INSTRUCTIONS DE FONCTIONNEMENT

Lorsque vous utilisez la débroussailleuse, vous devez prendre en considération certaines précautions et procédures d'utilisation afin d'éviter les accidents, les dommages et d'augmenter le rendement de l'équipement :

- Veillez à démarrer la débroussailleuse à une distance de plus de 3 m du point de ravitaillement en essence ;
- Tenez toujours la débroussailleuse à deux mains et gardez-la sur le côté droit de votre corps ;
- Gardez les accessoires de coupe en dessous du niveau de la ceinture pour réduire le risque d'être frappé par des objets projetés pendant l'utilisation ;
- N'utilisez pas l'appareil pour couper des branches ou des troncs de bois. Si vous essayez de couper des troncs d'une taille supérieure au recommandée, ça peut entraîner le rebond de l'appareil et causer des accidents à l'utilisateur ;
- Lorsque la débroussailleuse tourne au ralenti, l'accessoire de coupe ne tourne pas. Si ce n'est pas le cas, contactez le service d'assistance technique pour réaliser une inspection et résoudre le problème ;
- Si vous entendez un bruit inhabituel ou si la machine vibre anormalement, arrêtez le travail et identifiez la cause ;
- N'utilisez jamais la débroussailleuse sans que le carter de protection soit installé ou endommagé.

Démarrage du moteur

1. Mettez le levier d'étrangleur en position fermée. Déplacez le levier d'étrangleur (16) à fond vers le haut. Si le moteur est chaud ou si la température de l'air est élevée, ne mettez pas le levier d'étrangleur en position fermée ;
2. Appuyez plusieurs fois sur la pompe d'amorçage jusqu'à ce qu'elle soit pleine d'essence. Vérifiez que la conduite de carburant est pleine, puis le carburateur est plein de carburant ;
3. Mettez l'interrupteur marche/arrêt (8) sur la position "ON" ;
4. Tenez la débroussailleuse d'une main et tirez la poignée du lanceur (17). Tirez lentement jusqu'à ce que vous sentiez une certaine résistance, puis tirez fort jusqu'à ce que le moteur démarre ;
5. Après le démarrage du moteur, la débroussailleuse fonctionne à une vitesse intermédiaire entre le ralenti et la vitesse maximale ;
6. Quelques secondes après le démarrage, mettez le levier d'étrangleur en position ouverte. Déplacez le levier d'étrangleur à fond vers le bas.



Lorsque la poignée du lanceur revient à sa position initiale, votre main et votre bras peuvent être entraînés rapidement vers le moteur à combustion.



Laissez le moteur tourner au ralenti pendant quelques secondes avant de l'utiliser.

Arrêt du moteur

1. Relâchez la gâchette de l'accélérateur (7) et mettez l'interrupteur marche/arrêt (8) sur la position "OFF".

En cas de danger imminent ou d'urgence, arrêtez immédiatement le moteur. Mettez l'interrupteur marche/arrêt sur la position "OFF".

Réglage de la vitesse de rotation du moteur

Après le démarrage, le moteur tourne à une vitesse intermédiaire entre le ralenti et la vitesse maximale.

Le régime du moteur est réglé à l'aide de la gâchette de l'accélérateur (7).

1. Si la gâchette de l'accélérateur n'est pas enfoncée, le moteur tourne au ralenti ;
2. Lorsque la gâchette est complètement enfoncée, le moteur atteint sa vitesse maximale.

Réglez la vitesse de rotation du moteur en fonction du type de travail que vous allez réaliser. N'oubliez jamais que plus le régime du moteur est élevé, plus la vitesse des accessoires de coupe est élevée, plus le bruit et la consommation de carburant sont grands.

Utilisation des lames

Pour effectuer des travaux de coupe avec la débroussailleuse, peuvent être utilisés deux types de lames de coupe : lames à herbes et lames à taillis. N'utilisez jamais de lames de coupe d'herbe pour couper des broussailles.

Lame à herbes :

- La lame à herbes est utilisée pour faucher tous les types d'herbes hautes ou épaisses ;
- L'herbe est coupée avec un mouvement de balancier sur le côté (comme une faux), où le mouvement de droite à gauche est la phase de coupe et le mouvement de gauche à droite est le retour. Évitez de toucher les résidus précédemment coupés pendant le mouvement de retour ;
- Si la lame est inclinée vers la gauche, l'herbe s'accumule dans une ligne, ce qui rend plus facile à ramasser ;
- Le bol glisseur doit toucher légèrement le sol. Il est utilisé pour protéger la lame de toucher le sol.

Lames à taillis :

- Utilisez la lame à taillis pour les travaux d'éclaircissage/ coupe des buissons, des arbustes ou la végétation sauvage d'un diamètre maximum de 12 mm ;
- Lorsque vous coupez la brousse ou les arbustes, placez la lame à taillis très près du sol (comme si vous coupiez avec une faucille) et coupez à partir de la base de la brousse ou des arbustes ;
- Pour couper la végétation sauvage, l'éclaircissage /le broyage doit être effectué de haut en bas par couches, en gardant la lame à un niveau inférieur à la ceinture de l'utilisateur. Cependant, plus grand est la distance entre la lame de coupe et le sol, plus grand est le risque de projection de particules. Par conséquent, soyez prudent lorsque vous adoptez cette procédure de travail ;
- Faites tourner toujours le moteur à plein régime pour éviter l'accumulation des débris sur la tête de la lame ;
- Évitez le contact de lame avec des pierres, troncs. Sinon, la débroussailleuse peut être projetée violemment dans le sens opposé au sens de rotation de la lame. C'est ce qu'on appelle le rebond de la lame. Ça peut être assez violente pour vous faire perdre le contrôle de la débroussailleuse.

Le rebond de la lame peut se produire de nulle part. La probabilité est plus élevée dans des zones où il est difficile de voir la végétation à couper.



Le rebond de la lame peut également se produire si vous essayez de couper de petits arbres, arbustes ou broussailles d'un diamètre supérieur à celui recommandé par le fabricant.

Installez toujours les protections en plastique sur les dents de la lame lorsque celle-ci est utilisée et pendant son transport.

Carburant

Le moteur doit tourner avec un mélange d'essence 95 sans plomb et d'huile de moteur à 2 temps dans un rapport de 1:40 (1L d'huile moteur à 2 temps pour 40L d'essence).

1. Versez l'huile pour moteur à 2 temps dans un récipient à carburant autorisé ;
2. Ajoutez de l'essence à l'huile pour moteur à 2 temps ;
3. Placez le bouchon du bidon et agitez avec précaution, pour mélanger l'huile avec l'essence.

Des carburants inappropriés ou dont le rapport différent de celle recommandée peuvent entraîner de graves dommages au moteur. Une essence ou l'huile de qualité inférieure peut endommager le moteur, les joints, les tuyaux et le réservoir de carburant.

Conservez le mélange du carburant dans des bidons appropriés et autorisés, dans un endroit sec et frais, à l'abri de la lumière et du soleil. Le mélange du carburant vieillit, pourtant mélangez seulement la quantité nécessaire pour quelques semaines. Ne pas stocker ou utiliser un carburant qui a plus de 30 jours.



Agitez le bidon de carburant avant de faire le plein du réservoir de la débroussailleuse.



Pression peut se former dans le réservoir, pourtant ouvrez le réservoir avec précaution. Évitez le contact direct avec la peau et l'inhalation des vapeurs de carburant.

Lors du remplissage du réservoir de carburant (18), ne pas ajouter de carburant au-delà du niveau maximum du goulot de remplissage.

INSTRUCTIONS D'ENTRETIEN



Avant tout travail d'entretien ou de nettoyage, placez la débroussailleuse sur une surface plane, arrêtez le moteur et retirez le capuchon de la bougie d'allumage.



Ne touchez jamais l'échappement, la bougie ou d'autres pièces métalliques du moteur pendant que le moteur tourne ou immédiatement après l'avoir éteint. Cela peut entraîner de graves brûlures ou des chocs électriques à l'utilisateur.

Affûtage des lames

Pour une performance maximale, évitez les risques de rebond et prolongez la durée de vie de la débroussailleuse, utilisez toujours des lames à dents pointues. Une lame mal affûtée ou endommagée augmente les risques d'accident.

Voyez l'emballage de la lame pour connaître les instructions d'affûtage correctes. Utilisez une lime plate pour affûter. Affûtez tous les bords de manière égale afin de maintenir l'équilibre de la lame.

N'essayez jamais de redresser une lame tordue afin de la réutiliser.

Jetez toujours une lame qui est pliée, tordue, fissurée ou endommagée.

Nettoyage du filtre à air

Des filtres à air sales réduisent la puissance du moteur, augmentent la consommation de carburant et rendent le démarrage difficile.

1. Déplacez le levier d'étrangleur (16) jusqu'à ce qu'il s'arrête en haut. Cela empêche les débris de pénétrer dans le carburateur lorsque l'élément filtrant est retiré ;
2. Dévissez le boulon, retirez-le et nettoyez le couvercle du filtre à air (12) ;
3. Retirez l'élément filtrant et soufflez-le à l'air comprimé jusqu'à ce qu'il soit complètement propre. S'il ne permet pas un nettoyage efficace ou s'il est endommagé, remplacez-le ;
4. Placez l'élément filtrant et montez les autres composants dans l'ordre inverse du démontage.



L'utilisation d'un filtre à air sale limitera le débit d'air dans le carburateur, ce qui affectera les performances de la débroussailleuse.

Nettoyage du filtre de carburant

1. Videz le réservoir de carburant (18) ;
2. Tirez le tuyau de carburant de l'intérieur du réservoir et retirez le filtre ;
3. Retirez-le filtre et soufflez-le à l'air comprimé jusqu'à ce qu'il soit complètement propre. S'il ne permet pas un nettoyage efficace ou s'il est endommagé, remplacez-le.

Contrôle et remplacement de la bougie d'allumage

Pour assurer le bon fonctionnement du moteur, la bougie d'allumage doit être propre et avec un écartement suffisant entre les électrodes.

Plusieurs facteurs peuvent influencer le fonctionnement de la bougie d'allumage : un mauvais réglage du carburateur, mélange de carburant incorrecte, et un filtre à air sale. Ces facteurs provoquent des accumulations sur les électrodes des bougies d'allumage, ce qui entraîne des problèmes de fonctionnement et des difficultés de démarrage.

Si la débroussailleuse a une faible puissance ou présente des difficultés de démarrage, vérifiez la bougie d'allumage avant d'effectuer tout autre contrôle.

1. Démontez le capuchon (6), dévissez la bougie d'allumage (6) avec la clé fournie et vérifiez qu'elle est propre. Si la bougie d'allumage est sale, enlevez la saie avec une brosse ;
2. Si la bougie d'allumage est "noyée" d'un excès de carburant, essuyez avec un chiffon propre sur l'orifice de la bougie et tirez plusieurs fois sur la poignée du lanceur avec la bougie d'allumage retirée ;
3. Mesurez la distance entre les électrodes avec un outil approprié. La distance doit être comprise entre 0,6 et 0,7 mm. Si nécessaire, courbez l'électrode jusqu'à ce que vous obteniez l'écartement adéquat ;
4. Mettez la bougie à la main pour éviter d'endommager le filetage et serrez-la de façon à comprimer la rondelle d'étanchéité, à l'aide de la clé fournie ;
5. Si la bougie ne produit pas d'étincelle au démarrage, remplacez-la.



Une bougie dévissée peut surchauffer et causer des dommages au moteur.



Utilisez toujours le type de bougie d'allumage recommandé par le fabricant (VIVELA5510). L'utilisation d'une bougie d'allumage incorrecte peut endommager le cylindre.

Stockage et nettoyage

Stockage

Préparer le stockage sur de longues périodes est essentielle pour éviter les problèmes et augmenter la durée de vie de la débroussailleuse.

Ne rangez jamais la débroussailleuse avec de l'essence dans le réservoir. En fonction de la région et des conditions de rangement, l'essence peut se détériorer et s'oxyder, provoquant des dommages au carburateur et au système d'alimentation, des démarrages difficiles et des blocages causés par l'accumulation des particules.

Avant le stockage, procédez à la procédure suivante :

1. Videz le réservoir de carburant ;
2. Faites tourner le moteur jusqu'à ce qu'il s'arrête par manque de carburant ;
3. Faites tourner le moteur jusqu'à ce qu'il s'arrête par manque de carburant ;
4. Essuyez avec un chiffon propre sur l'orifice de la bougie et tirez la poignée du lanceur pour distribuer l'huile au cylindre ;
5. Tirez lentement sur la poignée du lanceur tout en sentant une résistance. Le piston monte et les soupapes d'admission et d'échappement sont fermées. Laissez le moteur dans cette position ira permettre de le protéger contre la corrosion interne ;
6. Réinstallez la bougie d'allumage.

Nettoyage

Nettoyez soigneusement la débroussailleuse après chaque utilisation. Enlevez tous les débris accumulés (herbes, mauvaises herbes, fils) sur la lame ou le boulon de rotation.

Une manipulation soigneuse protège la débroussailleuse et prolonge sa durée de vie.

PROTECTION DE L'ENVIRONNEMENT

L'emballage a été fabriqué à partir de matières recyclables. Vous pouvez le jeter dans un point de collecte locale.



Ne jetez jamais les machines avec moteur à combustion avec les ordures ménagères !

Les déchets tels que les huiles, les carburants, les lubrifiants, les filtres et les pièces d'usure usés peuvent être nocifs pour l'homme, les animaux et l'environnement et doivent donc être éliminés de manière appropriée.

Veillez à ce que les débroussailleuses désactivées soient éliminées de manière écologique dans un centre de recyclage.

Vous pouvez obtenir des informations sur l'élimination de la débroussailleuse usagée auprès des responsables du service environnement de votre commune.

SERVICE CLIENT

Tel.: +351 256 248 826

E-mail: international@centrallobao.pt

Site web: www.centrallobao.pt

PROGRAMME D'ENTRETIEN

Action	Chaque jour	1er mois ou 20 heures	Tous les 3 mois ou 50 heures	Tous les 6 mois ou 100 heures	Chaque année ou 300 heures
Vérifier si tous les écrous et boulons sont bien serrés	✓				
Vérifier la condition de accessoires de coupe et du carter de protection	✓				
Contrôler l'étanchéité du système d'injection de carburant	✓				
Graissage de la cloche d'embrayage et de l'arbre	✓				
Vérifier le filtre à air	✓				
Nettoyer le filtre à air		✓ (1)			
Nettoyer filtre de carburant			✓		
Remplacer le filtre du carburant					✓
Nettoyer la bougie d'allumage et régler l'écartement entre les électrodes			✓		
Remplacer la bougie d'allumage toutes les 100 heures				✓	
Nettoyer la pompe d'amorçage				✓	
Nettoyer le réservoir du carburant				✓	
Vérifier la vitesse au ralenti					✓ (2)
Vérifier/régler l'écartement de la soupape					✓ (2)
Vérifier l'écartement dans la turbine					✓ (2)
Vérifier le circuit du carburant	Tous les 2 ans (remplacer si nécessaire) (2)				
Vérifier la chambre de combustion	Après 500 heures (2)				

(1) Effectuez de travaux d'entretien plus fréquemment lorsque l'appareil est utilisé dans des locaux très poussiéreux.

(2) Ces équipements doivent être entretenus par le personnel d'assistance technique, sauf si vous disposez des outils et des compétences mécaniques appropriés.

FOIRE AUX QUESTIONS/ DÉPANNAGE

Question/Problème - Cause	Solution
<p>Le moteur à combustion ne démarre pas :</p> <ul style="list-style-type: none"> • Il n'y a pas de carburant dans le carburateur ; • Il n'y a pas de carburant dans le réservoir ; Le tuyau de carburant est bouché ; Le tuyau de carburant est mal installé ou plié ; • Le carburant est de mauvaise qualité, a de l'eau, est sale ou déjà vieille ; • Le capuchon est enlevé de la bougie d'allumage ; Le câble d'allumage n'est pas bien branché ; • La bougie a de la suie ou est endommagée ; La distance entre les électrodes est incorrecte ; • Le filtre à air est sale ; • Le filtre du carburant est bouché ; • Le moteur à combustion est "noyé" en raison de plusieurs tentatives pour le démarrer ; 	<ul style="list-style-type: none"> • Appuyez plusieurs fois sur la pompe d'amorçage du carburateur jusqu'à ce qu'elle soit remplie de carburant ; • Faites le plein de carburant ; Nettoyez les tuyaux ; Installez correctement ou redressez le tuyau de carburant ; • Videz le réservoir du carburant et la pompe d'amorçage ; Utilisez un nouveau carburant (mélange approprié). • Placez le capuchon dans la bougie d'allumage ; Vérifiez le branchement entre le câble d'allumage et la fiche ; • Nettoyez/remplacez la bougie d'allumage ; Réglez la distance entre les électrodes ; • Nettoyez/remplacez le filtre à air ; • Nettoyez le filtre du carburant ; • Desserrez la bougie d'allumage et séchez-la, tirez la poignée du lanceur plusieurs fois avec la bougie desserré ;
<p>L'appareil a une performance faible :</p> <ul style="list-style-type: none"> • Mélange de carburant incorrect ; • Le câble de l'accélérateur est mal réglé ; • Le filtre de carburant et soupapes sont bouchés et le carburateur défectueux ; 	<ul style="list-style-type: none"> • Utilisez un mélange de carburant appropriée ; • Réglez le câble d'accélérateur ; • Remplacez ou réparez les pièces défectueuses ;
<p>Le moteur à combustion fonctionne de façon irrégulière et fume beaucoup :</p> <ul style="list-style-type: none"> • Le filtre à air est sale ; 	<ul style="list-style-type: none"> • Nettoyez/remplacez le filtre à air ;
<p>Le moteur à combustion surchauffe :</p> <ul style="list-style-type: none"> • Les ouïes d'aération sont sales ; 	<ul style="list-style-type: none"> • Nettoyez les ouïes d'aération ;
<p>Fortes vibrations pendant le fonctionnement :</p> <ul style="list-style-type: none"> • Le boîtier du moteur est desserré ; 	<ul style="list-style-type: none"> • Serrez les boulons de fixation du moteur ;

CERTIFICAT DE GARANTIE



La garantie de cet appareil est de deux ans, à partir de la date d'achat. Vous devrez, pourtant, garder la preuve d'achat pendant cette période. La garantie englobe n'importe quel défaut de fabrication, du matériel ou de fonctionnement, ainsi que les pièces de rechange et les travaux nécessaires à sa réparation.

Sont exclues de la garantie la mauvaise utilisation du produit, les éventuelles réparations réalisées par des personnes non autorisées (en dehors de l'assistance de la marque VITO), ainsi que n'importe quel dommage causé par l'utilisation de l'appareil.

DÉCLARAÇÃO DE CONFORMITÉ

Nous déclarons sous notre responsabilité exclusive que ce produit avec la dénomination VIRR52E - DÉBROUSSAILLEUSE À ROUES 52CC EKO, est conforme aux normes et documents normatifs suivants : EN ISO 12100:2010, EN ISO 5395-1:2013+A1:2018, EN IEC 61000-6-1:2019, EN IEC 61000-6-3:2021, EN IEC 61000-6-2:2019, selon les dispositions des directives:

2006/42/CE – Directive relatives aux machines

2014/30/UE - Directive sur la compatibilité électromagnétique

2016/1628/UE – Directive Euro V

S. João de Ver,
16 février 2022

Central Lobão S.A.
Le technicien responsable
Hugo Santos

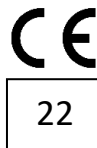

DECLARAÇÃO UE DE CONFORMIDADE

CENTRAL LOBÃO S.A.
RUA DA GÂNDARA, 664
4520-606 S. JOÃO DE VER VFR

Declara para os devidos efeitos que o artigo a seguir descrito:

DESCRIÇÃO	CÓDIGO
ROÇADORA COM RODAS 52CC EKO	VIRR52E

Está de acordo com as seguintes normas ou documentos normativos: EN ISO 12100:2010, EN ISO 5395-1:2013+A1:2018, EN IEC 61000-6-1:2019, EN IEC 61000-6-3:2021, EN IEC 61000-6-2:2019, conforme as diretivas:

Diretiva 2006/42/EC – Diretiva de Máquinas
Diretiva 2014/30/EU – Diretiva de Compatibilidade Eletromagnética
Diretiva 2016/1628/EU – Diretiva Euro V

S. João de Ver, 16 de fevereiro de 2022

Central Lobão S.A.
O Técnico Responsável
Hugo Santos

Processo técnico compilado por: Hugo Santos

Rua da Gândara, nº 664
4520-606 São João de Ver
Santa Maria da Feira
PORTUGAL

Tel.: +351 256 331 080
Fax.: +351 256 331 089
www.centrallobao.pt
dcomercial@centrallobao.pt





TOOLS FOR THE BRAVE

vito-tools.com



RUA DA GÂNDARA, 664
4520-606 S. JOÃO DE VER
STA. MARIA DA FEIRA - PORTUGAL

— VIRR52E_REV00_MAR22